



中国认可
国际互认
检测
TESTING
CNAS L0262

国家强制性产品认证 试验报告

新申请 变更 监督 复审 其他：

申请编号： A2022CCC0907-4084835

产品名称： 电源供应器

申请型号： GTD93035H6013. 2-F

检测机构： 江苏省电子信息产品质量监督检验研究院（江苏省信息安全测评中心）检验检测专用章



<p>样品名称：电源供应器 样品型号： GTD93035H6013.2-F 样品数量：1台 样品来源：送样</p> <p>收样日期：2022.12.14 完成日期：2023.2.16</p>	<p>委托人：GlobTek, Inc. 委托人地址：186 Veterans Dr. Northvale, NJ 07647, 美国 生产者：GlobTek, Inc. 生产者地址：186 Veterans Dr. Northvale, NJ 07647, 美国 生产企业：环球特科(苏州)电源科技有限公司 生产企业地址：江苏省苏州市苏州工业园区金陵东路76号4栋</p>
<p>试验依据标准：</p> <p>GB 4943.1-2022 《音视频、信息技术和通信技术设备 第1部分：安全要求》 GB/T 9254.1-2021 《信息技术设备、多媒体设备和接收机 电磁兼容 第1部分：发射要求》 GB 17625.1-2012 《电磁兼容 限值 谐波电流发射限值(设备每相输入电流≤16A)》</p>	
<p>试验结论：合格</p>	
<p>本申请单元所覆盖的产品型号： 见产品描述报告</p>	
<p>安全主检：包圣伟 签名：包圣伟 日期：2023.2.13</p>	
<p>安全审核：姚尧 签名：姚尧 日期：2023.2.13</p>	
<p>EMC 主检：尤焯 签名：尤焯 日期：2023.2.16</p>	
<p>EMC 审核：何飞 签名：何飞 日期：2023.2.16</p>	
<p>签发人：秦峰 签名：秦峰 签发日期：2023年2月17日</p>	
<p>备注： 认证实施规则：CNCA-C09-01：2014《强制性产品认证实施规则 信息技术设备》。 本报告应与编号为C-08701-2022C0738的报告同时使用。</p>	

报 告 组 成

报告内容	有无	页数	编号
封面	√	1	C-08701-2022C1781
首页	√	1	C-08701-2022C1781
报告组成	√	1	C-08701-2022C1781
变更确认表	√	1	C-08701-2022C1781-M
CB核查报告	√	1	C-08701-2022C1781-CB
产品描述报告	√	1	C-08701-2022C1781-P
--安全描述报告	√	16	C-08701-2022C1781-P-S
--电磁兼容描述报告	√	4	C-08701-2022C1781-P-E
封底	√	1	/
安全测试报告	√	4	C-08701-2022C1781-D-S
电磁兼容测试报告	/	/	/

本报告由表中划√的所有内容组成。

变更确认表

序号和名称	变更前 【原申请编号： A2022CCC0907-3946617】 【原证书编号： 2014010907676458】	变更后 【本次申请编号： A2022CCC0907-4084835】
1. 变更试验依据标准	GB 4943.1-2011 《信息技术设备安全 第1部分：通用要求》 GB/T 9254.1-2021 《信息技术设备、多媒体设备和接收机 电磁兼容 第1部分：发射要求》 GB 17625.1-2012 《电磁兼容 限值 谐波电流发射限值(设备每相输入电流≤16A)》	GB 4943.1-2022 《音视频、信息技术和通信技术设备 第1部分：安全要求》 GB/T 9254.1-2021 《信息技术设备、多媒体设备和接收机电磁兼容 第1部分：发射要求》 GB 17625.1-2012 《电磁兼容限值 谐波电流发射限值（设备每相输入电流≤16A）》
2. 更新光电耦合器、压敏电阻认证标准	见申请编号： A2022CCC0907-3946617， 报告编号：C-08701- 2022C0738	更新光电耦合器、压敏电阻证书上的认证标准信息。经核查，满足本次申请要求。
3. 删除规格1	见申请编号： A2022CCC0907-3946617， 报告编号：C-08701- 2022C0738	本次删除规格1，变更后规格与CB证书保持一致。
安全试验		见安全测试报告C-08701- 2022C1781-D-S。
EMC试验	/	本次变更电磁兼容未作测试直接认可。

变更结论：经核查，本次变更符合要求

CB核查报告

申请人提供的CB证书/测试报告基本信息

CB证书编号：SG ITS-27812

CB测试报告编号：220119038SZN-001

CB证书发证机构：Intertek Testing Services (Singapore) Pte Ltd

国别：Singapore

产品名称：DC/DC Converter

型号：GTD93035L6013.2-F, GTD93035H6013.2-F

规格：Model GTD93035L6013.2-F:

Input: 9-60Vdc, 9.0A; output: 13.2Vdc, 4.54A.

Model GTD93035H6013.2-F:

Input: 55-150Vdc, 2.0A; output: 13.2Vdc, 4.54A.

CB测试依据标准：IEC 62368-1:2018

CB测试报告核查情况

CB测试报告中的申请人是否与CCC申请的认证委托人相同? 是 否 (提供CB测试报告使用授权书)

CB测试报告中的制造商是否与CCC申请的生产者相同? 是 否 (互为子母公司并提供声明)

CB测试报告中的生产厂是否覆盖CCC申请的生产企业? 是 否

CB测试报告中认可的产品型号是否覆盖了申请的产品型号 是 否

CB测试报告依据的标准和国家标准是否有差异 是 否

CB测试报告中提供的受控安全件是否符合《CB报告中对安全零部件的处理原则》 是 否

结论： 认可 拒绝 (拒绝原因：/)

附加试验：是 否

如果需要进行附加试验：

试验原因：补充差异试验

试验项目：

元器件的使用 (4.1.2条)，标记和说明 (设备标志、说明和指示性安全防护) (4.1.15条 附录F)，
输入试验 (附录B.2.5)

认可时间 (工作日)： 小于或等于15 16-30 31-45 大于或等于46

产品描述报告

产品名称:	电源供应器
申请型号规格:	型号: GTD93035H6013.2-F 规格: 直流输入: DC 55-150V, 2.0A; 直流输出: 13.2Vdc, 4.54A
产品功能描述、产品组成描述: 本产品属嵌入式设备, 金属外壳。不与电网电源直接连接, 初次级之间通过变压器、光耦等隔离, 有足够的电气间隙和爬电距离。 产品用于计算机或服务器内供电。	
系列型号差异描述: 单一型号。	
备注: /	

安全描述报告

安全样品描述及说明:

设备类别: [] 最终产品 [] 内装部件

设备适用的人员: [] 一般人员 [] 受过培训的人员 [] 熟练技术人员 [] 儿童可能出现

与电源的连接: [] 交流电网电源 [] 直流电网电源

[] 不直接连接到电网电源: ES1 ES2 ES3

电源容差: [] +10%/-10% [] +20%/-15% [] + %/- % [] 无

与电源的连接: [] A型可插式设备 不可拆卸电源软线 器具耦合器 直插式

[] B型可插式设备 不可拆卸电源软线 器具耦合器

[] 永久连接式 [] 耦合连接器 [] 其它

保护装置的电流额定值: 16 A

安装位置: [] 建筑物 [] 设备

[] 不适用

设备移动性: [] 可移动式 [] 手持式 [] 可携带式 [] 直插式

[] 驻立式 [] 内装式 [] 墙壁或天花板安装

[] 滑轨/机架安装 [] 其他

过电压等级 (OVC): [] OVC I [] OVC II [] OVC III [] OVC IV [] 其他

设备类别: [] I类 [] II类 [] III类 [] 其他类

特殊安装位置: [] 不适用 [] 受限制接触区 [] 室外场所

污染等级 (PD): [] PD1: [] PD2 [] PD3

制造商规定的温度 T_{ma} : [] 50 °C [] 室外最低温度___°C

设备IP等级: [] IPX0 [] IP_____

配电系统: [] TN [] TT [] IT- V_{L-L} ___V [] 非交流电网电源

适用地区环境: [] ≤海拔2000米 [] ≤海拔5000米 [] 不适用

适用气候条件: [] 热带气候条件下 [] 非热带气候条件下

安全说明: [] 汉文 [] 藏文 [] 蒙古文 [] 壮文 [] 维文 [] 其他

设备的质量 (kg): 1.27kg

其他重要描述:

1. 1. 本次申请委托人提供了由Intertek Testing Services (Singapore) Pte Ltd出具的符合认可要求的CB证书和CB报告。CB证书号为SG ITS-27812, 报告号为220119038SZN-001。经审核, CB证书和CB报告中的委托人、生产者、生产企业、型号、规格含有此次申请的委托人、生产者、生产企业、型号、规格。本次申请所提供的CB报告依据标准为IEC 62368-1:2018, 我国依据的标准为GB4943.1-2022, 修改采用IEC 62368-1:2018版, 因此按认可CB报告处理。

经核查, 本次申请对整机样品进行了元器件的使用(4.1.2条), 标记和说明(设备标志、说明和指示性安全防护)(4.1.15条 附录F), 输入试验(附录B.2.5)的附加试验, 结果符合要求。

—设备的最高使用室内环境温度说明: 热带气候条件下(最高温度: 50°C)。

—设备预期使用的最大海拔高度说明: ≤海拔5000米

整改情况说明:

安全描述报告

能量源及安全防护总览

ES
 PS
 MS
 TS
 RS

章	可能的伤害			
5	电引起的伤害			
能量源及能量源分级 (ES)	人体部位	安全防护		
		基本安全防护 B	附加安全防护 S	加强安全防护 R
ES3: 输出端前电路	一般人员	N/A	N/A	初次级间的加强绝缘 5.4.2和5.4.3和5.4.9
ES1: 输出端后	一般人员	N/A	N/A	N/A

章	可能的伤害			
6	电引起的着火			
能量源及能量源分级 (PS)	材料部件	安全防护		
		基本安全防护 B	附加安全防护 ¹ S	附加安全防护 ² S
PS3: 所有电路 (除输出电路)	可燃材料	工作时的温度	金属外壳 至少V-1级印制板	需在终端产品中考核
PS2: 输出电路	可燃材料	工作时的温度	安装在至少V-1级印制板上	需在终端产品中考核

章	可能的伤害			
7	有害物质引起的伤害			
能量源及能量源分级	人体部位	安全防护		
		基本安全防护 B	附加安全防护 S	加强安全防护 R
N/A	N/A	N/A	N/A	N/A

安全描述报告

(续) 能量源及安全防护总览

8				
机械引起的伤害				
能量源及能量源分级 (MS)	人体部位	安全防护		
		基本安全防护 B	附加安全防护 S	加强安全防护 R
MS1: 锐边锐角	一般人员	N/A	N/A	N/A
MS1: 设备重量	一般人员	N/A	N/A	N/A

章				
可能引起的伤害				
9				
热灼伤				
能量源及能量源分级 (TS)	人体部位	安全防护		
		基本安全防护 B	附加安全防护 S	加强安全防护 R
需在终端产品中考核	N/A	N/A	N/A	N/A

10				
辐射				
能量源及能量源分级 (RS)	人体部位	安全防护		
		基本安全防护 B	附加安全防护 S	加强安全防护 R
需在终端产品中考核	N/A	N/A	N/A	N/A

安全关键件清单:

序号	位号	部件号	关键件名称	型号	规格/材料	生产者(制造商)	生产企业	认证标准	备注		
1	F1	/	熔断器	AF2	T3. 5A, 125V	AEM COMPONENTS (SUZHOU) CO LTD	AEM COMPONENTS (SUZHOU) CO LTD	IEC 62368-1:2018	UL E232989		
2	T1	/	变压器	TF017	Class B 适用于海拔5000米热带气候条件下	GlobTek/H aopuwei/B OAM	环球特科 (苏州) 电源科技有限公司 无锡浩浦威电子有限公司 山东宝岩电气有限公司	IEC 62368-1:2018	GB认可 经核查, 不同生产企业生产的变压器, 制造商相同, 结构图相同, 电器原理相同。		
			骨架	T375J, T375HF	Min. 130 °C, V-0	Chang Chun Plastics	/			UL	E59481 经核查, 满足 GB4943.1-2022要求
			骨架	PM-9820	Min. 130 °C, V-0	SUMITOMO	/			UL	E41429 经核查, 满足 GB4943.1-2022要求
			骨架	GP-J-8800	Min. 130 °C, V-0	Hitachi	/			UL	E42956 经核查, 满足 GB4943.1-2022要求
			骨架	PBT-4130	Min. 130 °C, V-0	Chang Chun Plastics	/			UL	E59481 经核查, 满足 GB4943.1-

								2022要求	
			绝缘胶 带	1350F(#), (#) is replaced with suffix B-1, B-2, W-1, W-2, Y-1 or Y-2	3000Vac/层, 0.025mm Min. 130°C	3M COMPANY	/	UL	E17385 经核查, 满足 GB4943.1- 2022要求
			绝缘胶 带	370S	3000Vac/层, 0.025mm min. 130°C	BONDTEC PACIFIC CO LTD	/	UL	E175868 经核查, 满足 GB4943.1- 2022要求
			绝缘胶 带	MY130, 35660, 3566 1	3000Vac/层, 0.025mm min. 130°C	SYMBIO INC	/	UL	E50292 经核查, 满足 GB4943.1- 2022要求
			绝缘胶 带	JY25-A	3000Vac/层, 0.025mm min. 130°C	JINGJIANG JINGYI ADHESIVE PRODUCT CO LTD	/	UL	E246950 经核查, 满足 GB4943.1- 2022要求
			绝缘胶 带	PZ, CT, WF	3000Vac/层, 0.025mm min. 130°C	JINGJIANG YAHUA PRESSURE SENSITIVE GLUE CO LTD	/	UL	E165111 经核查, 满足 GB4943.1- 2022要求
			绝缘胶 带	LY-XX	3000Vac/层, 0.025mm min. 130°C	CHANG SHU LIANG YI TAPE INDUSTRY CO LTD	/	UL	E246820 经核查, 满足 GB4943.1- 2022要求
3	CY6	/	Y1电容	AH	Max. 1000pF min. 250 Vac, Y1 type	广州汇侨电子 有限公司	广州汇侨电子 有限公司	IEC60384- 14:2013+AMD1:2016	CQC030010036 73
3-1			Y1电容	JN	Max. 1000pF min. 250 Vac, Y1 type	嘉耐股份有限 公司	东莞嘉耐电子 有限公司	GB/T 6346.14-2015	CQC030010084 19
3-2			Y1电容	KX	Max. 1000pF min. 250 Vac, Y1 type	株式会社 村田 制作所	台湾村田股份 有限公司	GB/T6346.14-2015	CQC020010015

								56	
3-3			Y1 电容	KX	Max. 1000pF min. 250 Vac, Y1 type	株式会社 村田 制作所	Murata Electronics (Thailand), Ltd.	GB/T6346. 14-2015	CQC040010116 43
3-4			Y1 电容	GD	Max. 1000pF min. 250 Vac, Y1 type	厦门TDK有限公 司	厦门TDK有限 公司	IEC60384- 14:2013+AMD1:2016	CQC030010048 16
3-5			Y1 电容	SB, SE	Max. 1000pF min. 250 Vac, Y1 type	成功工业(惠 州)有限公司	成功工业(惠 州)有限公司	GB/T 6346. 14-2015	CQC020010017 88 CQC130010974 05 CQC130010973 95
3-6			Y1 电容	CT7	Max. 1000pF min. 250 Vac, Y1 type	佛山市皓华电 子有限公司	佛山市皓华电 子有限公司	GB/T 6346. 14-2015	CQC030010087 69
3-7			Y1 电容	JX	Max. 1000pF min. 250 Vac, Y1 type	竣厚电子(深 圳)有限公司	竣厚电子(深 圳)有限公司	IEC60384-14:2005	CQC110010634 68
3-8			Y1 电容	CT-Y	Max. 1000pF min. 250 Vac, Y1 type	汕头市鸿志电 子有限公司	汕头市鸿志电 子有限公司	GB/T 6346. 14-2015	CQC030010075 10
4	CY1,C Y2, CY7,C Y8	/	Y2 电容	AC	Max. 4700pF min. 250Vac, Y2 type	广州汇侨电子 有限公司	广州汇侨电子 有限公司	GB/T6346. 14-2015	CQC080010265 19
4-1			Y2 电容	CS	Max. 4700pF min. 250Vac, Y2 type	厦门TDK有限公 司	厦门TDK有限 公司	IEC60384- 14:2013+AMD1:2016	CQC030010048 15
4-2			Y2 电容	SF, SB	Max. 4700pF min. 250Vac, Y2 type	成功工业(惠 州)有限公司	成功工业(惠 州)有限公司	GB/T6346. 14-2015	CQC020010017 72
4-3			Y2 电容	JY	Max. 4700pF min. 250 Vac, min., Y2 type	嘉耐股份有限 公司	嘉耐股份有 限公司	IEC60384- 14:2013+AMD1:2016	CQC130010872 88
4-4			Y2 电容	CE	Max. 4700pF min. 250 Vac, Y2 type	汕头高新区松 田实业有限公 司	汕头保税区 松田电子科技 有限公司	GB/T 6346. 14-2015	CQC190012132 02

4-5			Y2 电容	CT7	Max. 4700pF min. 250Vac, Y2 type	佛山市皓华电 子有限公司	佛山市皓华电 子有限公司	GB/T6346.14-2015	CQC030010087 70
5	ZNR1	/	压敏电 阻器(可 选)	10D241K	最大连续交流电压: Max. 150Vac	成功工业(惠 州)有限公司	/	GB/T 10193- 1997;GB/T 10194- 1997;GB 4943.1- 2022;IEC 61051- 2:1991+Amd1:2009	CQC090010296 77
5- 1			压敏电 阻器(可 选)	241KD10	最大连续交流电压: Max. 150Vac	广东百圳君耀 电子有限公司	/	GB/T 10193- 1997;GB/T 10194- 1997;GB 4943.1- 2022;IEC 61051- 2:1991+Amd1:2009	CQC080010271 99
5- 2			压敏电 阻器(可 选)	CNR-10D241K	最大连续交流电压: Max. 150Vac	舜全电气器材 (东莞)有限公 司	/	GB/T 10193- 1997;GB/T 10194- 1997;GB 4943.1- 2022;IEC 61051- 2:1991+Amd1:2009	CQC080010237 67
6	/	/	光电耦 合器	EL817	加强绝缘,外部爬电距 离 $\geq 8.0\text{mm}$,内部穿透 距离 $\geq 0.4\text{mm}$,通过10 次热循环试验(温度为 110°C),适用于海拔 5000m及以下地区使 用。	亿光电子工业 股份有限公司	/	GB 4943.1-2022	CQC080010227 57
6- 1	/	/	光电耦 合器	LTV-817,	加强绝缘,绝缘穿透距离 $\geq 0.4\text{mm}$,外部爬电距离 $\geq 8.0\text{mm}$,通过热循环测 试,适用于海拔5000米 及以下	光宝科技股份 有限公司	/	GB 4943.1-2022	CQC100010544 21
6- 2	/	/	光电耦 合器	BPC-817, BPC-817M, BPC-817S	加强绝缘,内部绝缘穿 透距离 $> 0.7\text{mm}$,外部爬 电距离 8.1mm ,通过热 循环测试,适用于海拔 5000米及以下	东莞佰鸿电子 有限公司	/	GB 4943.1-2022	CQC080010269 94

6-3	/	/	光电耦合器	FOD817B	加强绝缘, 内部绝缘穿透距离 $\geq 7.0\text{mm}$, 外部爬电距离 $\geq 7.0\text{mm}$, CT1175, 海拔5000米及以下	Fairchild Semiconductor Pte Ltd.	/	IEC 62368-1:2018	CB认可
7	/	/	印制板基材	TCX	Min. V-0 厚度至少 1.6mm 130°C	SHENZHEN TONGCHUANGXIN ELECTRONICS CO LTD	/	IEC 62368-1:2018	CB认可
7-1	/	/	印制板基材	T005V0, T015V0	Min. V-0 厚度至少 1.6mm 130°C	SHUANG MING INDUSTRY CO LTD	/	IEC 62368-1:2018	CB认可
7-2	/	/	印制板基材	211001	Min. V-0 厚度至少 1.6mm 130°C	SHANGHAI H-FAST ELECTRONICS CO LTD	/	IEC 62368-1:2018	CB认可
7-3	/	/	印制板基材	BY-1	Min. V-0 厚度至少 1.6mm 130°C	GUANGDE BOYA XINXING ELECTRONIC TECHNOLOGY CO LTD	/	IEC 62368-1:2018	CB认可
7-4	/	/	印制板基材	JYH-2	Min. V-0 厚度至少 1.6mm 130°C	SHENZHEN GOLDEN BOARD CIRCUIT CO LTD	/	IEC 62368-1:2018	CB认可
7-5	/	/	印制板基材	JWZ-2	Min. V-0 厚度至少 1.6mm 130°C	ZHEJIANG WANZHENG ELECTRONICS SCIENCE & TECHNOLOGY CO., LTD.	/	IEC 62368-1:2018	CB认可
7-6	/	/	印制板基材	ZXH-2	Min. V-0 厚度至少 1.6mm 130°C	JIANGXI ZHONG XIN HUA ELECTRONICS INDUSTRY CO LTD	/	IEC 62368-1:2018	CB认可

7-7	/	/	印制板 基材	JLC-1	Min. V-0 厚度至少 1.6mm 130°C	SHENZHEN JIA LI CHUANG TECHNOLOGY DEVELOPMENT CO LTD	/	IEC 62368-1:2018	CB认可
7-8	/	/	印制板 基材	T4, T5	Min. V-0 厚度至少 1.6mm 130°C	WALEX ELECTRONIC (WUXI) CO LTD	/	IEC 62368-1:2018	CB认可

产品电气原理图:

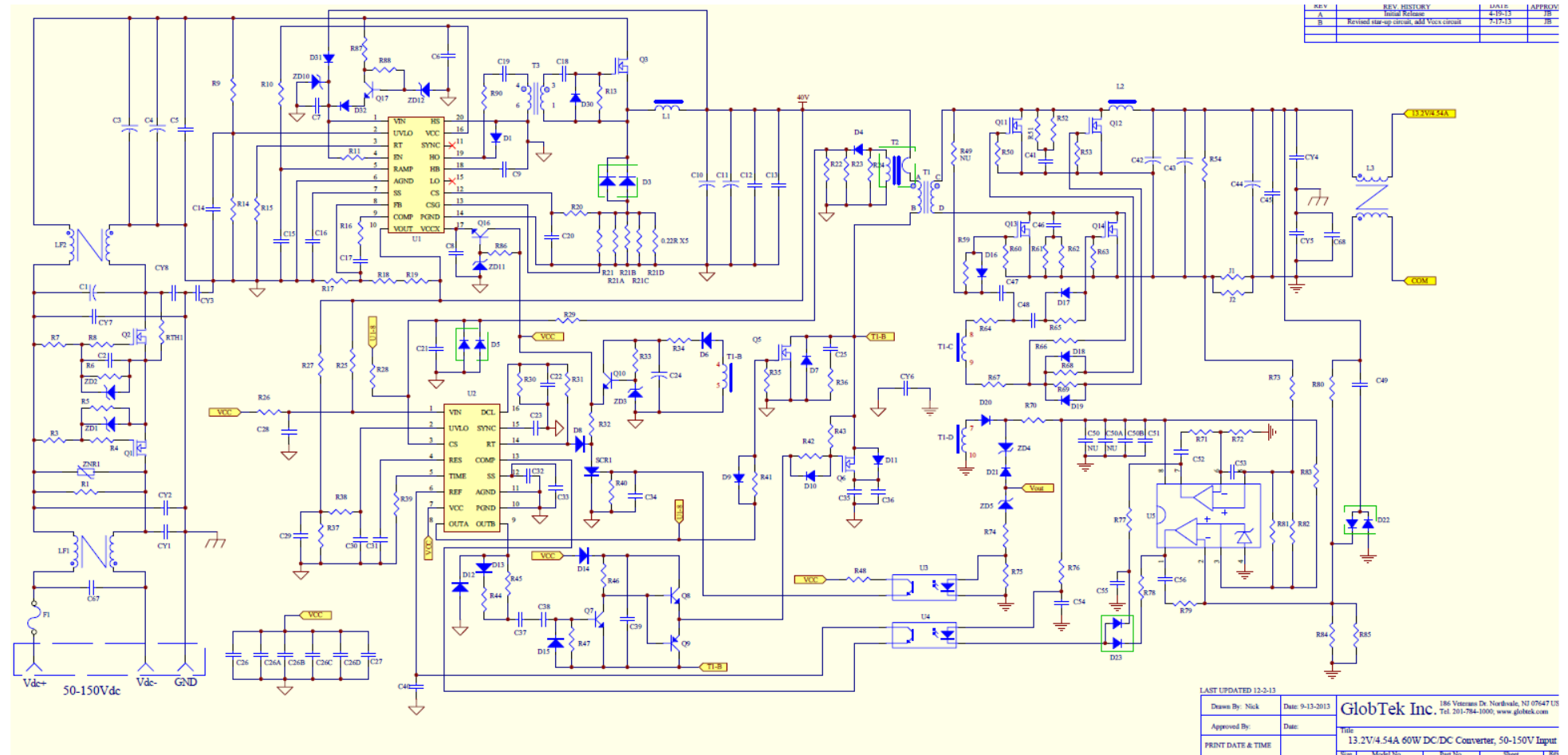

CY3预留空置

样品照片 (安全)



外观照片

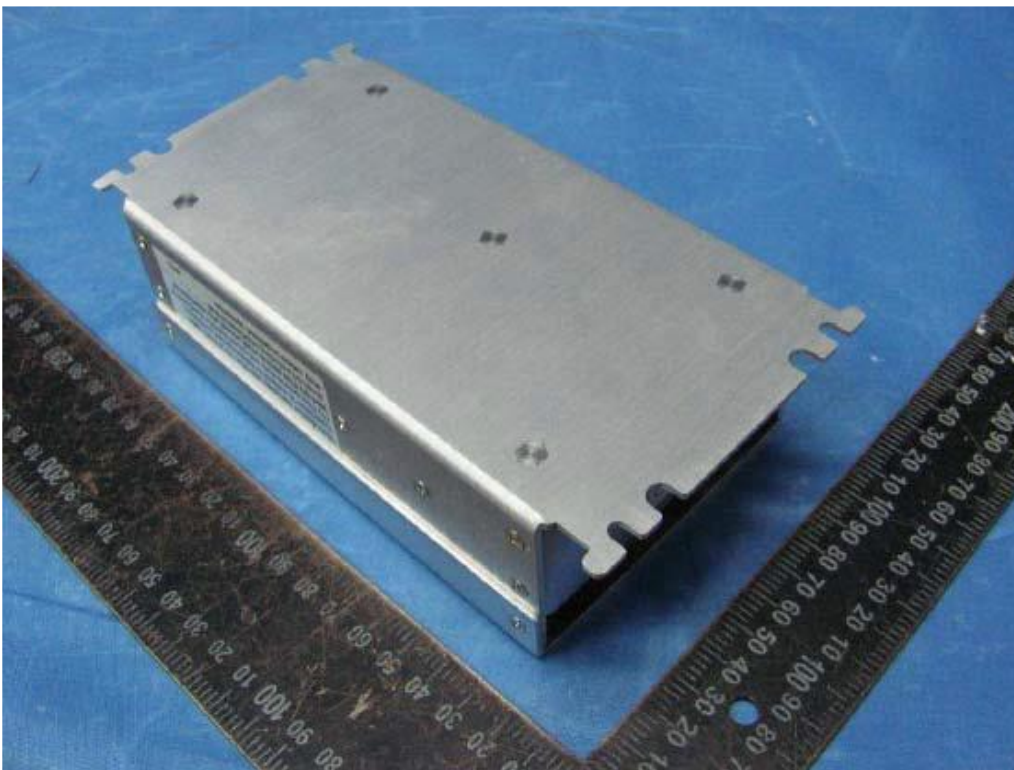

外观照片

样品照片 (安全)

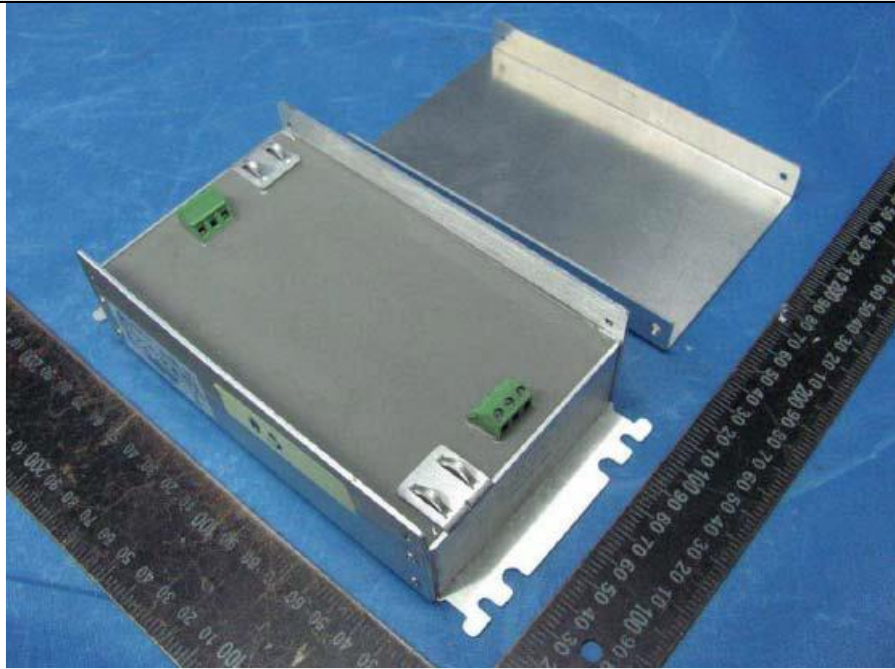

内部照片



内部照片

样品照片 (安全)



内部照片

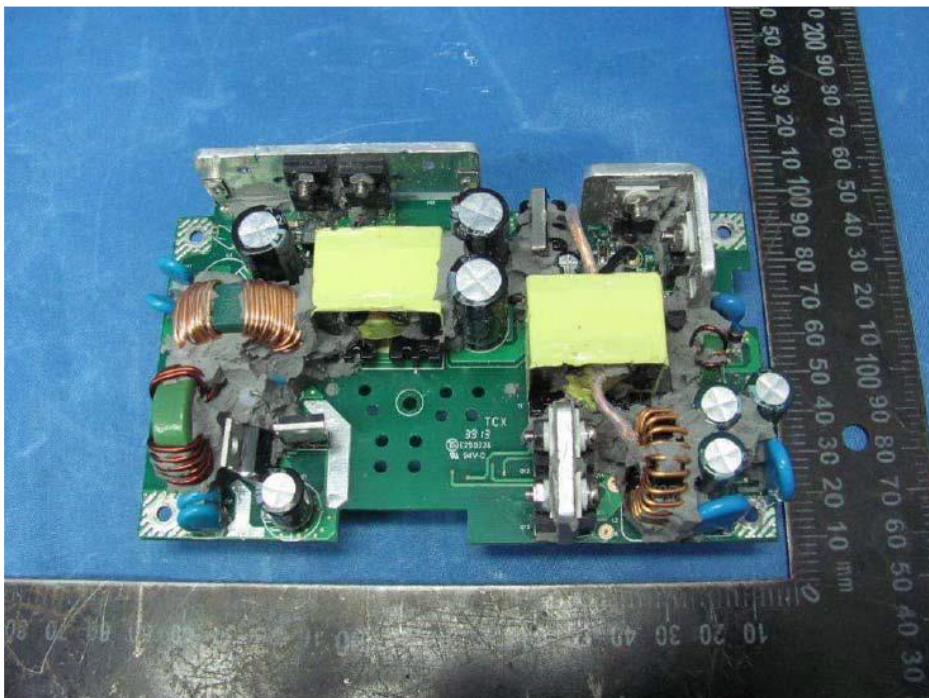

内部结构

样品照片 (安全)

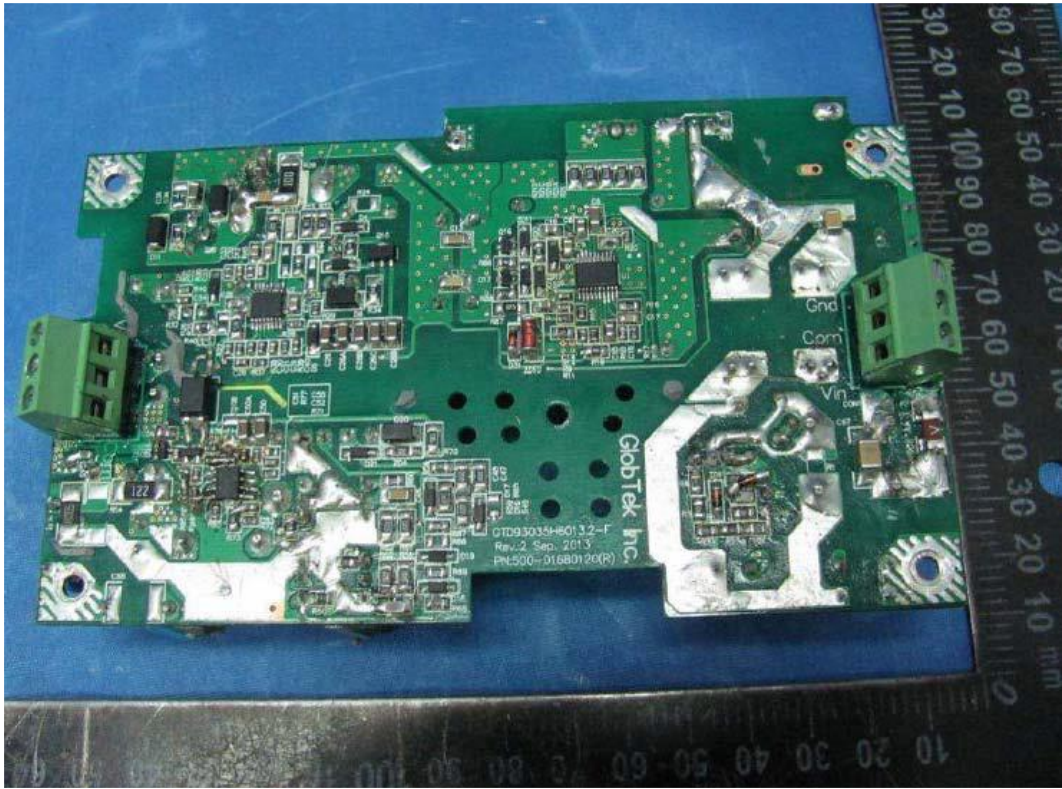

内部照片



变压器

(型号: TF017, GTX指代制造商信息。环球特科(苏州)电源科技有限公司)

样品照片 (安全)

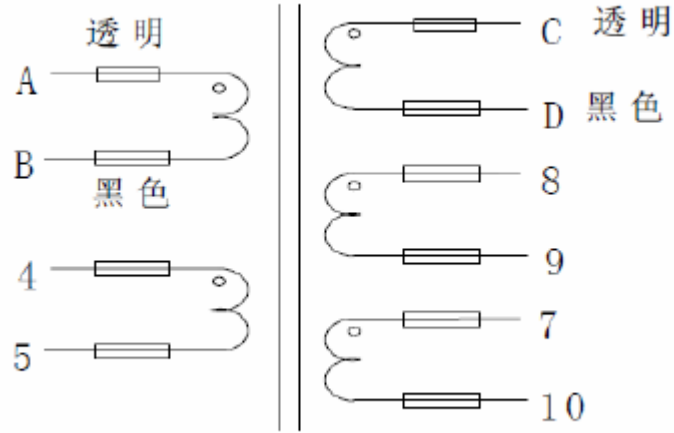

变压器原理图

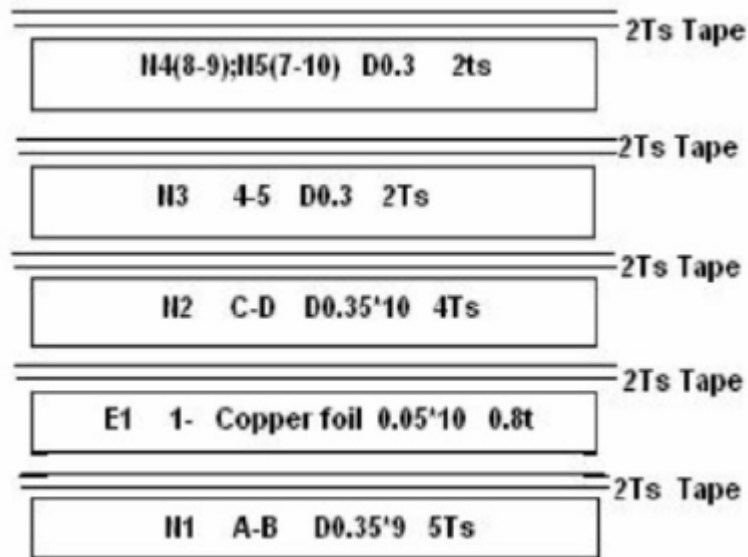

变压器结构图

样品照片 (安全)

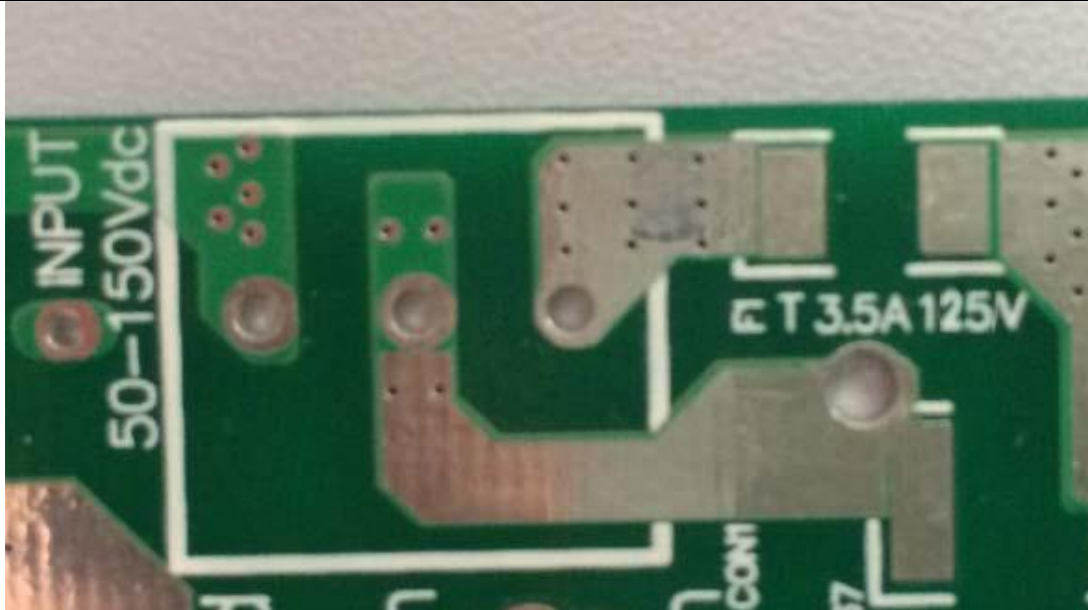

熔断器标识

 GlobTek, Inc.® www.globtek.com DC/DC CONVERTER/Convertidor de DC/DC/电源供应器 Conversor DC/DC DC/DC конвертер DC/DC تحويل PART NO./número de pieza/número parte/номер الجزء رقم (料号) : 50118585 MODEL /Modelo /Modelo/ модель نموذج (型号) : GTD93035H6013.2-F INPUT/Entrada/Entrada/ВВОДИТЬ دخول (输入) : 55-150V \equiv 2.0A OUTPUT/SALIDA/SAÍDA/экспорт تصدير (输出) : 13.2V \equiv 4.54A	RECOGNIZED COMPONENT  C LISTED US Intertek 4007497 Conforms to ANSI/UL Std. 60950-1 Cert. to CAN/CSA Std.C22.2 NO.60950-1	
	 Intertek IEC/EN60950-1	  N136 SAA140112
 PRODUCT SAFETY www.sgssafety.com	 	 MADE IN CHINA HECHO EN CHINA Fabricado na China Китай Производство
S/N:  RoHS000158142/08 RoHS 2		
المحرز في الصين 中国制造		

铭牌

电磁兼容描述报告

1. 受试设备 (EUT) 描述:

受试设备一般描述: 本设备无线电骚扰特性按 A / B 级设备要求。

受试设备预期运行布置形式: 台式 落地式 可台式或落地式 机架式安装 其他

电源端口: 交流电源端口 直流网络电源端口 直流电源端口

带金属屏蔽或抗拉部件的光纤端口: 有 无, 且连接电缆长度预期大于3m 是, 否

有线网络端口: 有 无

广播接收机调谐器端口: 有 无

天线端口: 有 无, 且连接电缆长度预期大于3m 是, 否

射频调制器输出端口: 有 无

电缆类别: 三类 五类 六类

HDMI线: 有 无

多功能设备: 是, 否

受试设备功能描述: /

2. 受试设备 (EUT) 端口的运行

a) 音频信号

1kHz正弦波;

其他:

b) 视频信号

带运动图像单元的彩条;

垂直彩条;

字符图像 (滚动H屏);

典型显示:

显示和视频参数: /

硬件加速:

显示屏最高有效分辨率:

最高分辨率下最高帧数:

最高色位深度:

亮度、对比度、色饱和度:

c) 广播接收制式:

电磁兼容描述报告

- 模拟电视
- DTMB地面电视
- DVB-C有线电视
- 调频广播
- 数字调频广播
- d) 其他信号:

3. 其它重要说明:

1. 本次申请为已获CCC认证(证书号: 2014010907676458, 报告号: C-08701-2022C0738)的同产品的变更申请, 本次变更内容为: 1) 变更试验依据标准; 2) 更新光电耦合器、压敏电阻认证标准。
2. 据此, 对本次变更内容进行了核查, 因不影响电磁兼容性, 故本次变更未进行电磁兼容性试验。

电磁兼容关键件清单

序号	关键件名称	位号	型号	规格	生产者 (制造商)	生产企业	使用/备 用	备注
1	抑制射 频干扰 固定电 感器	LF1	/	790 μ H	/	/	已做试验	
		LF2	/	3.0mH	/	/	已做试验	
2	抑制电 源电磁 干扰用 固定电 容器	CY6	/	1000pF	/	/	已做试验	
3	开关管	Q3	/	200V39A	/	/	已做试验	
		Q5	/	200V65A	/	/	已做试验	
		Q6	/	200V61A	/	/	已做试验	

样品照片 (EMC)

样品外观及内部结构照片见安全描述报告照片页

声 明

本报告试验结果仅对受试样品有效

未经许可本报告不得部分复制

对本报告如有异议，请于收到报告之日起十五天内提出

试验单位：江苏省电子信息产品质量监督检验研究院

（江苏省信息安全测评中心）

地 址：江苏省无锡市金水路100号

邮政编码：214073

电 话：0510-85105775

传 真：0510-85104572

E-MAIL : zsb@jnlab.com