

방송통신기자재등(전자파적합성) 시험성적서

1. 발 급 번 호 : 정보2020-01883
2. 점 수 일 : 2020년 9월 1일
3. 시 험 기 간 : 2020년 9월 1일 ~ 2020년 9월 29일
4. 신청인(상호명) : GlobTek (Suzhou) Co., Ltd.
사업자등록번호 : -
대표자 성명 : DAVID MICHEAL RAKOVSKY
주 소 : Building 4, No. 76, Jinling East Road, Suzhou Industrial Park, Jiangsu215021, P.R. China
5. 기자재 명칭 : AC/DC Adaptor
/ 모 델 명 : GTM96060-0606-1.0
6. 제 조 자 : GlobTek (Suzhou) Co., Ltd.
/ 제조국가 : China
7. 시 험 결 과 : 적합

방송통신기자재등 시험기관의 지정 및 관리에 관한 고시 제13조의 규정에 의하여 시험성적서를 발급합니다.

2020년 10월 13일



한국기계전기전자시험연구원장



주소 : 경기도 군포시 흥안대로27번길 22
전화번호 : 1899-7654

※ 인증 받은 방송통신기자재는 반드시 "적합성평가표시"를 부착하여 유통하여야 합니다.
위반 시 과태료 처분 및 인증이 취소될 수 있습니다.

본 시험성적서의 시험결과는 신청인이 제출한 시료에 한합니다.



시험성적서 발급내역

이 문서의 개정내역이 표시됩니다.

발급일	시험성적서 발급번호	발급사유
2020년 10월 13일	정보2020-01883	최초 발급



목 차

1.0 종합 의견	5
2.0 시험기관	6
2.1 일반현황	6
2.2 시험장 소재지	6
2.3 시험기관 지정사항	7
3.0 시험기준	8
3.1 기술기준현황	8
3.2 시험적용규격	8
3.3 시험적용방법	8
3.4 시험기자재 보완 내용	8
4.0 시험기자재의 기술제원	9
4.1 기술제원	9
4.2 파생모델	9
5.0 시험기자재 구성 및 배치	10
5.1 전체구성	10
5.2 시스템구성 (시험기자재가 컴퓨터 및 시스템인 경우)	10
5.3 접속 케이블	10
5.4 시험기자재의 동작상태	11
5.5 배치도	11
6.0 전자파 장애 허용기준	12
6.1 전도성 방출 허용기준 (AC 주전원 포트)	12
6.2 전도성 방출 허용기준 (통신망포트 등의 비대칭 모드)	13
6.3 B급 기기의 차동 전압 전도성 방출 및 RF 출력 단자의 희망신호와 차동 전압 방출 허용기준	15
6.4 복사성 방출 허용기준 (1 GHz 이하)	16
6.5 복사성 방출 허용기준 (1 GHz 초과)	17
6.6 규격적용시 특기사항	17
7.0 전자파보호 기준	18
7.1 시험적용 규격	18
7.2 성능평가기준	20
7.3 규격적용시 특기사항	20
8.0 시험방법 및 결과	21
8.1 전도성 방출 시험 (AC 주전원 포트)	21
8.2 전도성 방출시험(통신망포트 등의 비대칭 모드)	23
8.3 전도성 방출시험(방송수신기 튜너포트의 차동 전압)	25
8.4 전도성 방출시험(RF변조기 출력포트의 차동 전압)	27
8.5 방사성 방출 시험 (1 GHz 이하)	29
8.6 방사성 방출 시험 (1 GHz 이상)	31
8.7 정전기 방전 내성시험	33
8.8 방사성 RF전자기장 내성시험	37
8.9 EFT/버스트 내성시험	40
8.10 서지 내성시험	42
8.11 전도성 RF전자기장 내성시험	44
8.12 전원주파수자기장 내성시험	46
8.13 전압강하 및 순간정전 내성시험	48
9.0 시험장면 사진	50
9.1 전도성 방출 시험 (주 전원 포트)	50



9.2 전도성 방출시험(통신망포트 등의 비대칭 모드)	51
9.3 전도성 방출시험(방송수신기 튜너포트의 차동 전압).....	52
9.4 전도성 방출시험(RF변조기 출력포트의 차동 전압).....	52
9.5 복사성 방출 시험 (1 GHz 이하).....	53
9.6 복사성 방출 시험 (1 GHz 이상).....	54
9.7 정전기방전 내성시험	55
9.8 방사성 RF전자기장 내성시험	55
9.9 EFT/버스트 내성시험	56
9.10 서지 내성시험	56
9.11 전도성 RF전자기장 내성시험	57
9.12 전원주파수자기장 내성시험	57
9.13 전압강하 및 순간정전 내성시험	58
10.0 시험기자재 사진	59



1.0 종합 의견

1. 시험기자재	기자재 명칭	AC/DC Adaptor		
	모 델 명	GTM96060-0606-1.0		
	제 조 자	GlobTek (Suzhou) Co., Ltd.		
	제 품 구 분	가정용(B급)		
2. 특기사항	-			
3. 시험기준	전자파적합성기준 제15조(멀티미디어기기류의 전자파적합성 기준)			
4. 시험방법	전자파적합성시험방법 제4조제15항(멀티미디어기기 전자파 장애방지시험방법) 전자파적합성시험방법 제4조제16항(멀티미디어기기 전자파 내성시험)			
5. 기타사항	-			
시험원	성명	이동엽	이동엽 (서명)	
기술책임자	성명	백락진	백락진 (서명)	



2.0 시험기관

2.1 일반현황

기 관 명	(재)한국기계전기전자시험연구원
대 표 이 사	제대식
주 소	경기도 군포시 흥안대로 27번길 22
전 화 번 호	1899-7654
팩 스 번 호	031-455-7307
홈페이지	www.ktc.re.kr

2.2 시험장 소재지

주 소	경기도 군포시 흥안대로 27번길 22
전 화 번 호	1899-7654
팩 스 번 호	031-455-7307



2.3 시험기관 지정사항

- 관련고시 : 방송통신기자재등 시험기관의 지정 및 관리에 관한 고시
- 지정번호 : KR0006

분류번호	시험종목	분류번호	시험종목
301-1	KN 11(산업, 과학, 의료용기기류)	324	KN 301-489-2(무선호출용 무선설비)
303-1	KN 14-1(가정용 전기기기 및 전동기기류)	325	KN 301-489-3(특정소출력 무선기기)
304-1	KN 15(조명기기류)	326	KN 301-489-5(간이무선국)
305	KN 19(전자레인지로부터 방사되는 주파수 1GHz 이상)	329	KN 301-489-9(음성 및 음향신호 전송용 특정소출력 무선기기)
310-1	KN 62040-2(무정전전원장치/EMS공통)	330	KN 301-489-13(생활무선기기)
311	KN 60947(저압개폐장치 및 제어장치/EMS공통)	331	KN 301-489-15(아마추어무선국용 무선설비)
312	KN 61000-6-3(주거, 상업 및 경공업 환경)	332	KN 301-489-17(무선데이터통신시스템용 특정소출력 무선기기)
313	KN 61000-6-4(산업환경)	333-1	KN 301-489-18(주파수공용 무선전화장치)
314	KN 14-2(가정용 전기기기 및 전동기기류)	340	KN 17(가정용 무선전력전송기기)
318	KN 60601-1-2(의료기기류)	341-1	KN 32(멀티미디어기기 전자파 장애방지 시험)
319	KN 61547(조명기기류)	342-1	KN 35(멀티미디어기기 전자파 내성 시험)
321	KN 61000-6-1(주거, 상업 및 경공업 환경)	344	KN 12015(승강기 전자파 장애방지 시험)
322	KN 61000-6-2(산업환경)	345	KN 12016(승강기 전자파 내성 시험)
323-2	KN 301-489-1(무선 설비기기류의 공통/차량용서지시험 제외)	349-3	KN 301 489-52(2G, 3G, 4G 이동통신의 단말기, 보조기기)



3.0 시험기준

3.1 기술기준현황

구분	제목	고시일자
고시	방송통신기자재등의 적합성평가에 관한 고시	국립전파연구원고시 제2019-95호 (2019.12.05)
고시	전자파적합성기준	국립전파연구원고시 제2019-32호 (2019.12.31)
공고	전자파적합성시험방법	국립전파연구원공고 제2019-132호 (2019.12.31)

3.2 시험적용규격

고시	적용 규격	적용 여부	시험 결과
전자파적합성기준	제15조(멀티미디어기기류의 전자파적합성 기준)	<input checked="" type="checkbox"/>	<input checked="" type="checkbox"/> 적합 <input type="checkbox"/> 부적합

3.3 시험적용방법

내 용	시 험 방 법		적용여부	시 험 결 과	
전도성 방출시험 (AC 주전원 포트)	전자파적합성시험방법 제4조제15항(멀티미디어기기 전자파 장애 방지시험방법)	KN 32	KN 16-2-1	<input checked="" type="checkbox"/>	<input checked="" type="checkbox"/> 적합 <input type="checkbox"/> 부적합
전도성 방출시험 (통신망포트 등의 비대칭 모드)		KN 32	KN 16-2-1	<input type="checkbox"/>	<input type="checkbox"/> 적합 <input type="checkbox"/> 부적합
전도성 방출시험 (방송수신기 튜너포트의 차동 전압)		KN 32	KN 16-2-1	<input type="checkbox"/>	<input type="checkbox"/> 적합 <input type="checkbox"/> 부적합
전도성 방출시험 (RF변조기 출력포트의 차동 전압)		KN 32	KN 16-2-1	<input type="checkbox"/>	<input type="checkbox"/> 적합 <input type="checkbox"/> 부적합
복사성 방출시험 (1 GHz 이하)		KN 32	KN 16-2-3	<input checked="" type="checkbox"/>	<input checked="" type="checkbox"/> 적합 <input type="checkbox"/> 부적합
복사성 방출시험 (FM 수신기)		KN 32	KN 16-2-3	<input type="checkbox"/>	<input type="checkbox"/> 적합 <input type="checkbox"/> 부적합
복사성 방출시험 (1 GHz 이상)		KN 32	KN 16-2-3	<input type="checkbox"/>	<input type="checkbox"/> 적합 <input type="checkbox"/> 부적합
정전기방전	전자파적합성시험방법 제4조제16항(멀티미디어기기 전자파 내성시험)	KN 35	KN 61000-4-2	<input checked="" type="checkbox"/>	<input checked="" type="checkbox"/> 적합 <input type="checkbox"/> 부적합
방사성 RF 전자기장		KN 35	KN 61000-4-3	<input checked="" type="checkbox"/>	<input checked="" type="checkbox"/> 적합 <input type="checkbox"/> 부적합
EFT/버스트		KN 35	KN 61000-4-4	<input checked="" type="checkbox"/>	<input checked="" type="checkbox"/> 적합 <input type="checkbox"/> 부적합
서지		KN 35	KN 61000-4-5	<input checked="" type="checkbox"/>	<input checked="" type="checkbox"/> 적합 <input type="checkbox"/> 부적합
전도성 RF 전자기장		KN 35	KN 61000-4-6	<input checked="" type="checkbox"/>	<input checked="" type="checkbox"/> 적합 <input type="checkbox"/> 부적합
전원 주파수 자기장		KN 35	KN 61000-4-8	<input type="checkbox"/>	<input type="checkbox"/> 적합 <input type="checkbox"/> 부적합
전압 강하 및 순간정전		KN 35	KN 61000-4-11	<input checked="" type="checkbox"/>	<input checked="" type="checkbox"/> 적합 <input type="checkbox"/> 부적합

3.4 시험기자재 보완 내용

보완일:



4.0 시험기자재의 기술제원

4.1 기술제원

구분	주요사양 및 특성
정격입력	AC 단상, 접지없음, 220 V, 60 Hz, 0.6 A
정격출력	DC 5 V, 1.2 A
등급	<input type="checkbox"/> CLASS A <input checked="" type="checkbox"/> CLASS B
최고 내부 주파수	<input type="checkbox"/> 제어회로 없음 <input checked="" type="checkbox"/> 108 MHz 미만 <input type="checkbox"/> 108 MHz 초과
아날로그/디지털 데이터 포트	<input type="checkbox"/> 금속 차폐제 및/또는 금속 변형방지 보강재가 포함된 신호/제어 데이터 포트 <input type="checkbox"/> 유선 통신망 포트 <input type="checkbox"/> 금속 차폐제 또는 인장부재(보강재)가 있는 광섬유 포트 <input type="checkbox"/> 안테나 포트 <input type="checkbox"/> TV 방송수신기 튜너 포트 <input type="checkbox"/> FM 방송수신기 튜너 포트 <input type="checkbox"/> RF 변조기 출력포트
기능	직류전원장치

4.2 파생모델

구분	모델명	Output Voltage (Vdc)	Output Current (A)	Output Power (W)	비고
BASIC	GTM96060-0606-1.0	5.0	1.2	6	All models have the same schematic, PCB layout, only change the secondary component resistors' (R9A,R10) value to assign the output rating.
1	GTM96060-0606-0.8	5.2	1.15	6	
2	GTM96060-0606-0.5	5.5	1.09	6	
3	GTM96060-0606-0.4	5.6	1.07	6	
4	GTM96060-0606-0.05	5.95	1	6	
5	GTM96060-0606	6	1.0	6	
6	GTM96060-0612-5.3	6.7	0.9	6	
7	GTM96060-0612-4.5	7.5	0.8	6	



5.0 시험기자재 구성 및 배치

5.1 전체구성

기자재 명칭	모델명	제조번호	제조사	비고
시험기자재	GTM96060-0606-1.0	-	GlobTek (Suzhou) Co., Ltd	중국
VARIABLE RESISTOR	LDR500-200	-	ELEX POLYTECH	한국

5.2 시스템구성 (시험기자재가 컴퓨터 및 시스템인 경우)

항목	모델명	제조번호	제조사	비고
-	-	-	-	-
-	-	-	-	-

5.3 접속 케이블

<EMI>

접속 시작 장치		접속 끝 장치		케이블 규격	
명칭	I/O Port	명칭	I/O Port	길이(m)	차폐여부
AC전원1	AC출력	시험기자재	AC입력	1.3	<input type="checkbox"/> 차폐 <input checked="" type="checkbox"/> 비차폐
시험기자재	DC출력	VARIABLE RESISTOR	DC입력	1.5	<input type="checkbox"/> 차폐 <input checked="" type="checkbox"/> 비차폐

<EMS>

접속 시작 장치		접속 끝 장치		케이블 규격	
명칭	I/O Port	명칭	I/O Port	길이(m)	차폐여부
AC전원1	AC출력	시험기자재	AC입력	1.3	<input type="checkbox"/> 차폐 <input checked="" type="checkbox"/> 비차폐
시험기자재	DC출력	VARIABLE RESISTOR	DC입력	1.5	<input type="checkbox"/> 차폐 <input checked="" type="checkbox"/> 비차폐
AC전원2	AC출력	VARIABLE RESISTOR	AC입력	1.0	<input type="checkbox"/> 차폐 <input checked="" type="checkbox"/> 비차폐



5.4 시험기자재의 동작상태

1. 동작모드(공통):

- 1) 시험기자재 정격 출력에 맞는 부하(VARIABLE RESISTOR)를 연결하여 시험 하였음.
- 2) EMS 시험시에는 부하에 전원을 공급하여 시험기자재 출력을 확인하며 시험함.

적용 여부	기능 동작	적용 여부	기능 동작
<input checked="" type="checkbox"/>	DC 출력 기능	<input type="checkbox"/>	네트워킹 기능
<input type="checkbox"/>	방송수신 기능	<input type="checkbox"/>	인쇄 기능
<input type="checkbox"/>	오디오 기능	<input type="checkbox"/>	스캔 기능
<input type="checkbox"/>	디스플레이 및 비디오 기능	<input type="checkbox"/>	음악 톤 발생 기능
<input type="checkbox"/>	데이터 입, 출력 기능		

5.5 배치도

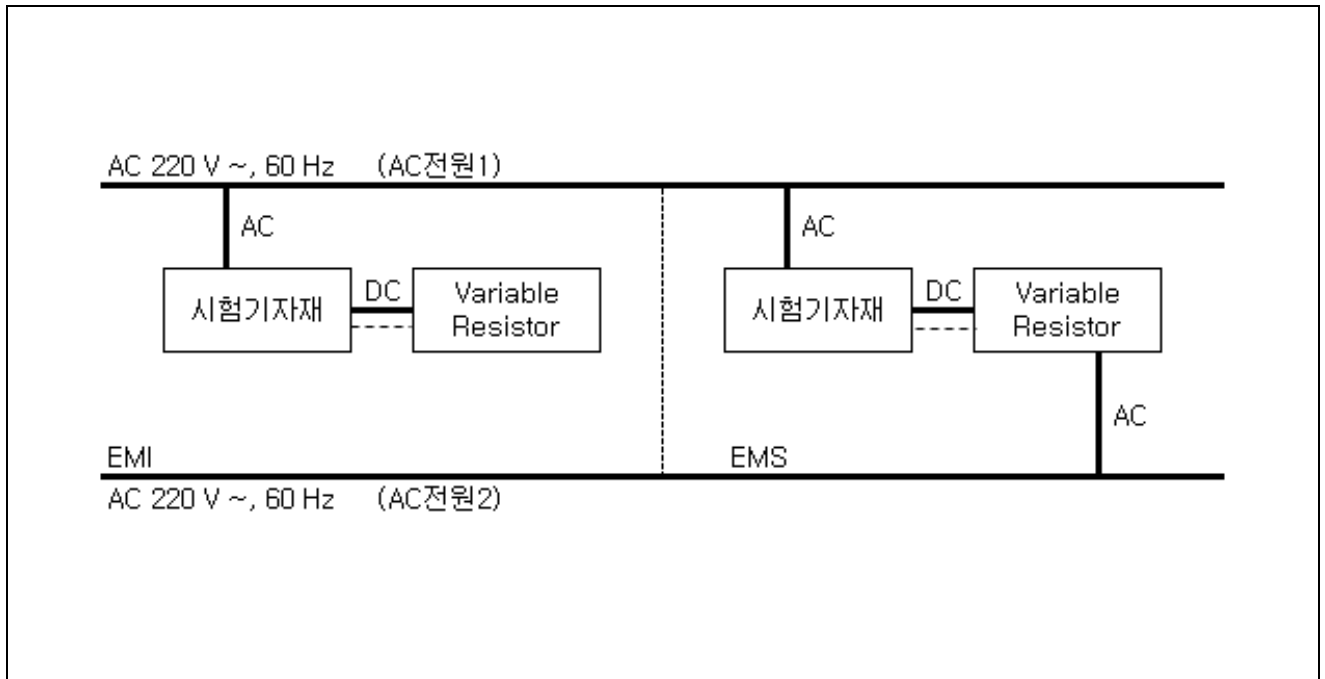

6.0 전자파 장애 허용기준

6.1 전도성 방출 허용기준 (AC 주전원 포트)

구 분	주파수범위 MHz	결합장치	검파기 유형 / 대역폭	허용기준 dB(μ V)
A 급 기기	0.15 ~ 0.5	의사전원회로망 (AMN)	준침두 / 9 kHz	79
	0.5 ~ 30			73
	0.15 ~ 0.5		평균 / 9 kHz	66
	0.5 ~ 30			60
B 급 기기	0.15 ~ 0.5		준침두 / 9 kHz	66 ~ 56
	0.5 ~ 5			56
	5 ~ 30			60
	0.15 ~ 0.5		평균 / 9 kHz	56 ~ 46
	0.5 ~ 5			46
	5 ~ 30			50



6.2 전도성 방출 허용기준 (통신망포트 등의 비대칭 모드)

A급 기기

적용 가능 1. 유선 통신망 포트 2. 금속 차폐체 또는 인장 부재가 있는 광섬유 포트 3. 안테나 포트 4. 방송수신기 튜너 포트						
구 분	주파수범위 MHz	결합 장치	검파기 유형 / 대역폭	전압 허용기준 dB(μ V)	전류 허용기준 dB(μ A)	
A 급 기기	0.15 ~ 0.5	비대칭의사 회로망 (AAN)	준첨두 / 9 kHz	97 ~ 87	해당사항 없음	
	0.5 ~ 30			87		
	0.15 ~ 0.5		평균 / 9 kHz	84 ~ 74		
	0.5 ~ 30			74		
	0.15 ~ 0.5	용량성 전압프로브 와 전류 프로브	준첨두 / 9 kHz	97 ~ 87		53 ~ 43
	0.5 ~ 30			87		43
	0.15 ~ 0.5		평균 / 9 kHz	84 ~ 74		40 ~ 30
	0.5 ~ 30			74		30
	0.15 ~ 0.5	전류 프로브	준첨두 / 9 kHz	해당사항 없음	53 ~ 43	
	0.5 ~ 30				43	
	0.15 ~ 0.5		평균 / 9 kHz		40 ~ 30	
	0.5 ~ 30				30	

- 유선 통신망 포트의 기능도 갖는 AC 주전원 포트는 AC 주전원 포트의 허용기준을 충족하여야 한다.
 - 시험은 전체 주파수 범위를 포괄하여야 한다.
 - 전압과 전류 허용기준의 적용은 사용한 측정 절차에 따라 달라진다.
 - 시험은 하나의 피시험기기 공급 전압 및 주파수 에서만 실시한다.
 - 위에 열거한 포트들과 길이가 3 m를 넘는 케이블을 연결하도록 설계된 포트에 적용할 수 있다.



B급 기기

적용 가능 1. 유선 통신망 포트 2. 금속 차폐체 또는 인장 부재가 있는 광섬유 포트 3. 방송 수신기 튜너 포트 4. 안테나 포트						
구 분	주파수범위 MHz	결합 장치	검파기 유형 / 대역폭	전압 허용기준 dB(μ V)	전류 허용기준 dB(μ A)	
B 급 기기	0.15 ~ 0.5	비대칭의사 회로망 (AAN)	준첨두 / 9 kHz	84 ~ 74	해당사항 없음	
	0.5 ~ 30			74		
	0.15 ~ 0.5		평균 / 9 kHz	74 ~ 64		
	0.5 ~ 30			64		
	0.15 ~ 0.5	용량성 전압프로브 와 전류 프로브	준첨두 / 9 kHz	84 ~ 74		40 ~ 30
	0.5 ~ 30			74		30
	0.15 ~ 0.5		평균 / 9 kHz	74 ~ 64		30 ~ 20
	0.5 ~ 30			64		20
	0.15 ~ 0.5	전류 프로브	준첨두 / 9 kHz	해당사항 없음	40 ~ 30	
	0.5 ~ 30				30	
	0.15 ~ 0.5		평균 / 9 kHz		30 ~ 20	
	0.5 ~ 30				20	

- TV 방송수신기 튜너 포트 등 차폐된 포트는 150 Ω의 공통모드 임피던스로 시험한다. 이때는 대개 접지에 대해 150 Ω으로 종단된 차폐체가 필요하다.
 - 유선 통신망 포트의 기능도 갖는 AC 주전원 포트는 AC 주전원 포트의 허용기준을 충족하여야 한다.
 - 시험은 전체 주파수 범위를 포괄하여야 한다.
 - 전압 과/또는 전류 허용기준의 적용은 사용한 측정 절차에 따라 달라진다.
 - 시험은 하나의 피시험기기 공급 전압 및 주파수 에서만 필요하다.
 - 위에 열거한 포트들과 길이가 3 m를 넘는 케이블을 연결하도록 설계된 포트에 적용할 수 있다.



6.3 B급 기기의 차동 전압 전도성 방출 및 RF 출력 단자의 희망신호와 차동 전압 방출 허용기준

적용 가능 1. 접속 가능한 커넥터가 있는 TV 방송수신기 튜너 포트 2. RF변조기 출력포트 3. 접속 가능한 커넥터가 있는 FM 방송수신기 튜너 포트					
주파수범위 MHz	검파기 유형 / 대역폭	B급 허용기준 dB(μV)			적용가능성
		기타	국부발진기 기본파	국부발진기 고조파	
90 ~ 950	1 GHz 이하 주파수에서 준첨두 / 120 kHz	46	46	46	30 MHz ~ 1 GHz 채널에서 운용되는 텔레비전(아날로그 또는 디지털), 비디오 레코더 및 PC용 TV방송수신기 튜너카드, 그리고 디지털 오디오 수신기
950 ~ 2150		46	54	54	
950 ~ 2150		46	54	54	위성 신호 수신을 위한 튜너 유닛(LNB 제외)
30 ~ 300		50	46	54	주파수변조 오디오 수신기와 PC용 튜너 카드
300 ~ 1000					
30 ~ 300		66	46	59	주파수변조 카 라디오
300 ~ 1000					
30 ~ 950		76	46	46	TV방송수신기 튜너포트에 연결하도록 설계된 RF변조기 출력포트가 있는 기기(예: DVD기기, 비디오 레코더, 캠코더, 복호기 등), 방송신호를 증폭하여 분배하는 방송기기(구내 증폭기 등)에는 적용하지 않는다.
950 ~ 2150					

- 방송수신기 튜너 포트의 차동전압 전도성 방해 허용기준은 A급, B급 기기에 모두 적용한다.
- 시험은 하나의 피시험기기 공급 전압 및 주파수 에서만 필요하다.
- '기타'는 국부발진기의 기본파와 고조파 이외의 모든 방출에 적용한다.
- 시험은 장치를 3개 수신 채널(예, 하한/중앙/상한)에서 작동시켜 수행하여야 한다.
- 시험은 전체 주파수 범위를 포괄하여야 한다.



6.4 복사성 방출 허용기준 (1 GHz 이하)

주파수범위 MHz	측정		허용기준 dB(μ V/m)	
	거리 m	검파기유형/ 대역폭	A 급 기기 OATS/SAC	B 급 기기 OATS/SAC
30 ~ 230	10	준침두 / 120 kHz	40	30
230 ~ 1 000			47	37

구 분	주파수범위 MHz	측정		허용기준 dB(μ V/m)	
		거리 m	검파기유형/ 대역폭	기본파 OATS/SAC	고조파 OATS/SAC
FM 수신기	30 ~ 230	3	준침두 / 120 kHz	60	52
	230 ~ 300				52
	300 ~ 1 000				56

(비고)

1. 이 완화된 허용기준은 국부발전기의 기본파 및 고조파 주파수에서의 방출에만 적용한다. 다른 주파수에서의 허용 기준은 주파수 30 ~ 230 MHz까지는 40 dB(μ V/m), 230 ~ 1 000 MHz까지는 47 dB(μ V/m)으로 한다.

2. FM 수신기능과 다른 기능이 복합적으로 융합된 기기의 경우 측정거리 10 m에서 시험할 수 있으며, 이 경우 측정 거리 변화에 따른 허용기준은 20 dB/decade로 보상하여 적용한다.



6.5 복사성 방출 허용기준 (1 GHz 초과)

구 분	주파수범위 MHz	측정		허용기준 dB(μ V/m)
		거리 m	검파기 유형/ 대역폭	
A 급 기기	1 000 ~ 3 000	3	평균 / 1 MHz	56
	3 000 ~ 6 000			60
	1 000 ~ 3 000		첨두 / 1 MHz	76
	3 000 ~ 6 000			80
B 급 기기	1 000 ~ 3 000		평균 / 1 MHz	50
	3 000 ~ 6 000			54
	1 000 ~ 3 000		첨두 / 1 MHz	70
	3 000 ~ 6 000			74

※ 복사성 방출 허용기준 조건부 시험 절차

시험기자재의 최대 내부 발사원은 시험기자재내 또는 시험기자재가 작동하고 조정되는 곳에서 발생하는 최대 주파수로 정의한다. 시험기자재의 내부 발사원 최대 주파수가 108 MHz 이하이면 측정은 1GHz까지 수행되어야 한다.

시험기자재의 내부 발사원 최대 주파수가 (108 - 500) MHz이면 측정은 2 GHz까지 수행되어야 한다.

시험기자재의 내부 발사원 최대 주파수가 500 MHz - 1 GHz이면 측정은 5 GHz까지 수행되어야 한다.

시험기자재의 내부 발사원 최대 주파수가 1 GHz 이상이면 측정은 해당 최대 주파수의 5 배 주파수 또는 6 GHz 중 더 작은 주파수까지 수행되어야 한다.

6.6 규격적용시 특기사항

-



7.0 전자파보호 기준

7.1 시험적용 규격

내성시험명	적용단자	내성기준	단위	성능평가 기준	적용규격	비고
정전기방전	함체포트	± 8 (공기중 방전) ± 4 (접촉방전)	kV kV	B	KN61000-4-2	
방사성 RF 전자기장 (소인)	함체포트	≤ 80 ~ 1000 3 80	MHz V/m(무변조, rms) % AM (1 kHz)	A	KN61000-4-3	
방사성 RF 전자기장 (스팟)	함체포트	1 800, 2 600, 3 500, 5 000	MHz	A	KN61000-4-3	주6)
		3	V/m(무변조, rms)			
		80	% AM (1 kHz)			
EFT/버스트	아날로그 /디지털 데이터 포트	± 0.5 5/50 5	kV Tr/Th ns kHz (반복주파수)	B	KN61000-4-4	주1), 주2)
	입력직류 전원포트	± 0.5 5/50 5	kV Tr/Th ns kHz (반복주파수)			
	입력교류 전원포트	± 1 5/50 5	kV (첨두치) Tr/Th ns kHz (반복주파수)	B	KN61000-4-4	
서지	아날로그 /디지털 데이터 포트	10/700(5/320) ± 1 ± 4	Tr/Th μ s kV (첨두치) kV (첨두치)	C	KN61000-4-5	주1), 주3)
		1.2/50 (8/20) ± 0.5 ± 4	Tr/Th μ s kV (첨두치) kV (첨두치)			
	입력직류 전원포트	1.2/50 (8/20) ± 0.5	Tr/Th μ s kV (첨두치)	B		주1), 주4)
	입력교류 전원포트	1.2/50 (8/20) ± 1 (선-선간) ± 2 (선-접지간)	Tr/Th μ s kV (첨두치) kV (첨두치)			주8), 주9)
전도성 RF 전자기장	아날로그 /디지털 데이터 포트	0.15 ~ 10 3 80	MHz V (무변조, rms) % AM (1 kHz)	A	KN61000-4-6	주1)
	입력직류 전원포트	10 ~ 30 3 ~ 1 80	MHz V (무변조, rms) % AM (1 kHz)			
	입력교류 전원포트	30 ~ 80 1 80	MHz V (무변조, rms) % AM (1 kHz)	A	KN61000-4-6	



전원 주파수 자기장	함체 포트	60 1	Hz A/m (rms)	A	KN61000-4-8	주5)
전압 강하	입력교류 전원포트	> 95 0.5	% 감소 주기	B	KN61000-4-11	주7)
		30 30	% 감소 주기	C		
순간 정전	입력교류 전원포트	> 95 300	% 감소 주기	C		

- 주1) 제조자의 규격에 따라 길이가 3 m를 초과하는 케이블을 접속하는 포트에만 적용한다.
- 주2) xDSL포트에 대한 반복율은 100 kHz 이다.
- 주3) 시험 레벨은 1차 보호 없이 포트에 적용하고, 4 kV 레벨은 1차 보호를 한 상태에서 적용한다.
가능한 한 설비에 사용하도록 만들어진 실제 1차 보호기를 사용한다. 이 4 kV 요구규격은 안테나 포트 또는 방송수신기 튜너 포트에는 적용하지 않는다.
10/700 (5/320) μ s 파형의 결합 회로망이 고속 데이터 포트의 기능에 영향을 미치는 경우 그 시험은 1.2/50 (8/20) μ s 파형 및 적합한 결합 회로망을 이용해 수행하여야 한다.
서지는 다음 조건을 모두 충족하는 포트에 적용한다.
a) 건물 구조물을 벗어나는 케이블에 직접 연결할 수 있는 것
b) 안테나 포트, 유선통신망 포트, 또는 방송수신기 튜너 포트에 정의된 것
포함되는 대표적인 포트로는 xDSL, PSTN, CATV, 안테나 및 이와 유사한 것이 있다.
제외되는 포트로는 LAN 및 이와 유사한 것이 있다.
- 주4) 제조자의 규격에 따라 옥외 케이블에 직접 연결할 수 있는 포트에만 적용한다.
- 주5) 본질적으로 자기장에 영향을 받을 수 있는 장치(CRT 모니터, 홀효과 소자, 전기역학적 마이크로폰, 자기장센서 또는 저주파트랜스포머 등)가 포함된 기기에 적용한다. EUT가 CRT 모니터를 포함하고 있는 경우 시험레벨 결정은 D.3.2를 참조한다.
- 주6) 전자기장의 세기는 제조자가 정의한 보호 거리(이격 거리로부터 유도한 것)에 따라 달라지지만 3 V/m의 전자기장 세기는 최소 요구규격이며, 표 항 1.3을 준수한다는 것을 입증하는 것으로도 충분하다. 부록 1에는 적절한 레벨을 선택하는 지침이 제시되어 있다.
- 주7) 전압 파형의 0도 교차점에서 발생하는 변화. 0도 개폐로 시험하였을 때 시험기자재의 준수 여부를 입증할 수 없으면 90도 개폐에서 시험을 하고, 다시 270도 개폐에서 시험하여 준수 여부를 입증하여도 된다
- 주8) 제조자가 보호 조치를 규정한 경우 그 시험은 보호 조치를 취한 상태에서 수행하여야 한다.
- 주9) 인가된 펄스의 개수는 다음과 같아야 한다.
1) 90° 위상일 때 선-선간 정펄스 5개
2) 270° 위상일 때 선-선간 부펄스 5개
다음의 추가 펄스는 시험기자재가 접지에 연결되어 있거나 시험기자재가 관련기기를 통해 접지된 경우에만 필요하다.
1) 90° 위상일 때 선-접지간 정펄스 5개
2) 270° 위상일 때 선-접지간 부펄스 5개
3) 90° 위상일 때 중성선-접지간 부펄스 5개
4) 270° 위상일 때 중성선-접지간 정펄스 5개
다상 계통에 중성선이 있는 경우, 시험은 다른 위상들이 현저하게 다른 회로 배치에 연결되어 있지 않는 한 단상에 (위에서 정의한 대로) 적용한다.
다상 계통에 중성선이 없는 경우 시험은 기본 시험방법에 정의된 대로 적용한다.
- (비고)
1. 폐쇄회로 TV, 감시 카메라, 녹화기 등 감시기기는 다음의 두 조건에서 실시되어야 하며, 만약 3 V 시험 조건에서 아무런 이상이 없을 경우 1 V 시험 조건에서도 만족하는 것으로 간주한다.
가. 3 V 에서는 화면에 희미한 흰줄이 가는 등 화질이 조금 떨어지는 것은 허용되나, 인식물 자체가 흔들리지 않고 인식물을 명확히 식별할 수 있어야 하며 시스템이 계속해서 동작되어야 한다.
나. 1 V 에서는 식별 가능한 화질 손상이 없어야 한다.



7.2 성능평가기준

- 관련 부록을 적용할 수 없는 경우 주요 기능을 시험하는 동안에 사용하여야 한다.

성능평가기준 A: 기기는 사용자의 조작 없이 의도된 대로 계속 작동하여야 한다. 기기를 본래 용도대로 사용하였을 때 제조자가 정한 성능 레벨 밑으로 성능이 저하되거나 기능을 상실하거나 동작 상태가 변하는 것은 허용되지 않는다. 성능 레벨은 허용 가능한 성능 상실로 대체할 수 있다. 제조자가 최소 성능 레벨 또는 성능 상실 허용범위를 지정하지 않은 경우에는 이 둘 중 어느 하나는 제품 설명서와 문헌으로부터, 그리고 사용자가 기기를 본래 용도대로 사용하였을 때 합리적으로 예상할 수 있는 것으로부터 추론할 수 있다.

성능평가기준 B: 방해 시험 동안에는 성능 저하가 허용된다. 하지만 시험 후에도 실제 동작 상태나 저장된 데이터의 비의도적 변화가 지속되는 것은 허용되지 않는다.

시험 후 기기는 사용자 개입 없이 의도된 대로 계속 작동하여야 한다. 기기를 본래 용도대로 사용하였을 때 제조자가 정한 성능 레벨 밑으로 성능이 저하되거나 기능이 상실되는 것은 허용되지 않는다.

제조자가 최소 성능 레벨(또는 허용 가능한 성능 상실), 또는 회복 시간을 정하지 않은 경우 이 둘 중 어느 하나는 제품 설명서와 문헌 및 사용자가 기기를 본래 용도대로 사용하였을 때 합리적으로 예상할 수 있는 것으로부터 추론할 수 있다.

성능평가기준 C: 기능이 자체 복구될 수 있는 것이거나 사용자가 제조자의 지침에 따라 제어장치를 작동시켜 기능을 회복시킬 수 있는 경우에는 기능 상실이 허용된다. 또한 재부팅 또는 재가동 (re-start)은 허용된다.

비휘발성 메모리에 저장되어 있거나 배터리 백업으로 보호된 정보는 손실되어서는 안 된다.

7.3 규격적용시 특기사항

-



8.0 시험방법 및 결과

8.1 전도성 방출 시험 (AC 주전원 포트)

8.1.1 측정설비

사용장비	모델명	제조사	제조번호	차기교정일	교정 주기	사용 여부
전계강도측정기	N9038A	Agilent	MY51100116	2021-08-18	1년	<input checked="" type="checkbox"/>
PULSE LIMITER	ESH3-Z2	Rohde & Schwarz	101960	2021-02-12	1년	<input type="checkbox"/>
LISN	ENV216	Rohde & Schwarz	101338	2021-02-07	1년	<input type="checkbox"/>
LISN	ENV4200	Rohde & Schwarz	100212	2021-08-18	1년	<input checked="" type="checkbox"/>
LISN	ENV4200	Rohde & Schwarz	100178	2021-02-07	1년	<input type="checkbox"/>
HIGH VOLTAGE PROBE	ESH2-Z3	Rohde & Schwarz	100124	2021-02-10	1년	<input type="checkbox"/>

8.1.2 시험장소: EMI측정실1

8.1.3 환경조건: 온도 (22 ± 2) °C, 습도 (42 ± 5) % R.H.

8.1.4 시험방법

※ 전자파적합성시험방법 : 국립전파연구원공고 제2019-132호

- 1) 시험기자재 및 시스템을 취급설명서 상에 기술된 상태로 구성함.
- 2) 시험기자재가 특정설비와 함께 사용 될 경우에는 해당 설비를 함께 접속하며 어떤 시스템의 일부로 사용되는 부분품의 경우에는 그 시스템에 설치하여 정상동작 시킴.
- 3) 각 접속단자 (인터페이스 포트)마다 해당 주변기기를 접속하고 시험함.
- 4) 시험기자재에 접지단자가 있는 경우에는 접지하고 전원선 플러그를 통해 내부접지된 시험기자재는 사용 전원을 통해 접지하고 시험함.
- 5) 통상 테이블 위에 올려놓고 작동하는 시험기자재는 접지면으로부터 0.8 m 높이의 시험대 위에서 시험하고, 바닥에 설치하는 시험기자재는 바닥면에서 시험함.
- 6) 시험기자재는 동작모드, 전송속도 등이 다른 경우에는 각각 시험하여 가장 높은 측정값을 시험값으로 선택함.
- 7) 시험기자재는 독립적인 회로망을 통해서 전원을 공급하고, 기타 주변기기는 별도의 회로망을 통해서 전원을 공급함.
- 8) 이동형 기기는 접지된 도체벽면으로부터 0.4 m 다른 접지면으로부터 0.8 m 이상 떨어져서 시험함.
- 9) 유연성 전원선인 경우에는 회로망과 시험기자재의 중앙 위치에서 0.3 m 내지 0.4 m 의 8 자 형태로 수평적으로 중첩하여 묶는다. 비유연성 전원선 또는 코일형 코드의 경우에는 실제 상태로 시험하며 시험성적서에 그 사실을 기록함.



8.1.5 시험결과: 적합 부적합

시험일: 2020년 09월 16일

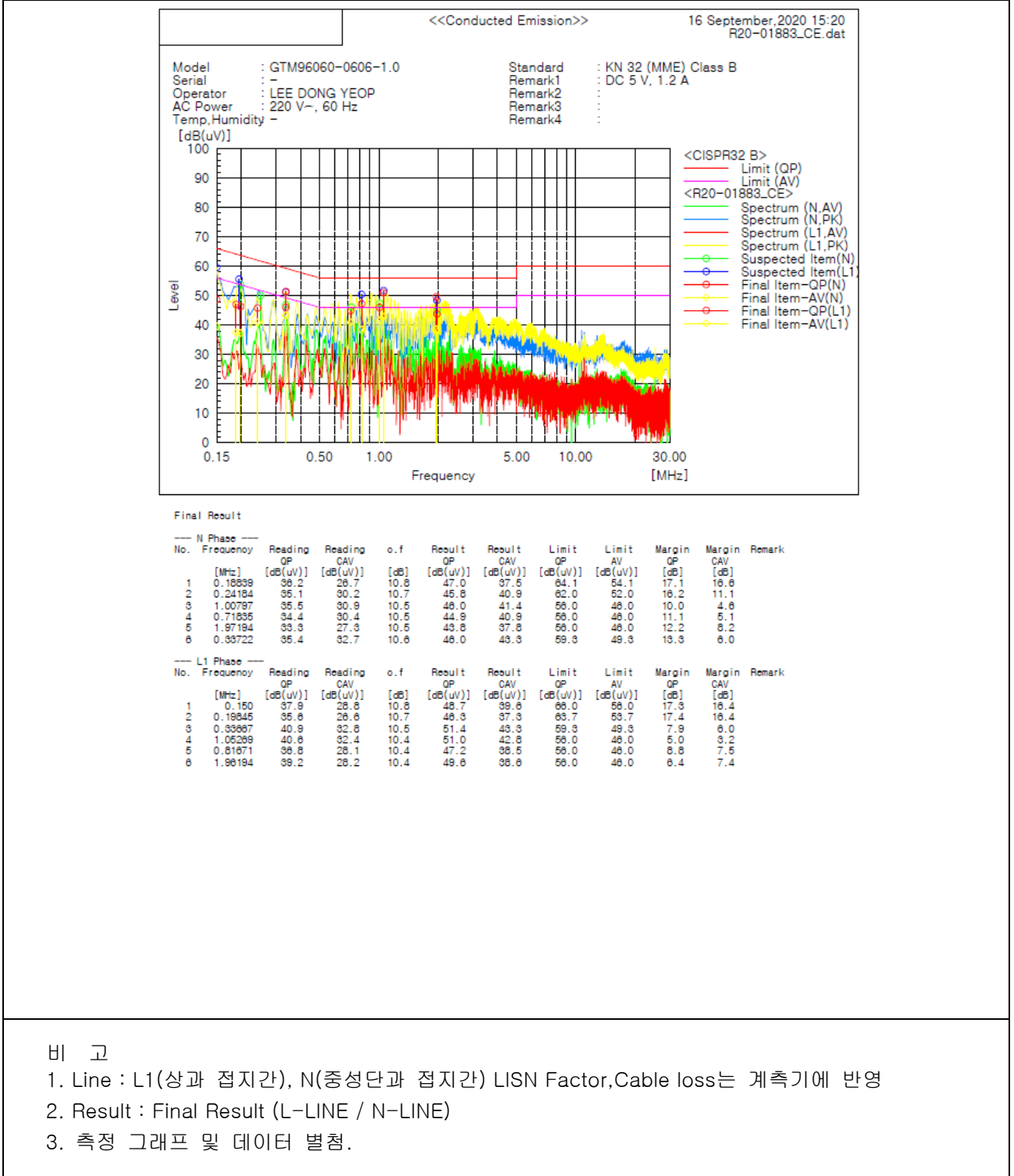

8.2 전도성 방출시험(통신망포트 등의 비대칭 모드)

8.2.1 측정설비

사용장비	모델명	제조사	제조번호	차기교정일	교정 주기	사용 여부
전계강도측정기	N9038A	Agilent	MY53290038	2019-12-12	1년	<input type="checkbox"/>
PULSE LIMITER	ESH3-Z2	Rohde & Schwarz	101959	2020-02-08	1년	<input type="checkbox"/>
LISN	LT32C	AFJ Inter. Srl	32031008131	2019-09-04	1년	<input type="checkbox"/>
ISN	ENY81-CA6	Rohde & Schwarz	101662	2019-09-12	1년	<input type="checkbox"/>
ISN	ENY81	Rohde & Schwarz	100175	2019-09-12	1년	<input type="checkbox"/>

8.2.2 시험장소: -

8.2.3 환경조건: -

8.2.4 시험방법

※ 전자파적합성시험방법 : 국립전파연구원공고 제2019-132호

- 1) 시험기자재 및 시스템을 취급설명서 상에 기술된 상태로 구성함.
- 2) 이중절연기기의 전도 시험 시 주변기기를 통하여 접지 연결될 경우, 사용자설명서에 3-pin 주변기기를 사용하지 말아야 한다는 것이 명시된 경우 접지가 안 된 주변기기(접지 미 연결)를 사용하여 시험, 제품의 외관에 메탈(전도체)로 접지 연결이 가능한 경우에는 제품의 전도체와 기준접지면을 연결하여 시험하고, 시험기자재의 외관에 메탈(전도체)로 접지 연결이 불가능한 경우는 접지를 가지 주변기기를 연결하여 시험을 실시한다.
시험기자재가 특정설비와 함께 사용 될 경우에는 해당 설비를 함께 접속하며 어떤 시스템의 일부로 사용되는 부분품의 경우에는 그 시스템에 설치하여 정상동작 시킴.
- 3) 각 접속단자 (인터페이스 포트)마다 해당 주변기기를 접속하고 시험함.
- 4) 시험기자재에 접지단자가 있는 경우에는 접지하고 전원선 플러그를 통해 내부 접지된 시험기자재는 사용 전원을 통해 접지하고 시험함.
- 5) 통상 테이블 위에 올려놓고 작동하는 시험기자재는 접지면으로부터 0.8 m 높이의 시험대 위에서 시험하고, 바닥에 설치하는 시험기자재는 바닥면에서 시험함.
- 6) 시험기자재는 동작모드, 전송속도 등이 다른 경우에는 각각 시험하여 가장 높은 측정값을 시험값으로 선택함.
- 7) 시험기자재는 독립적인 회로망을 통해서 전원을 공급하고, 기타 주변기기는 별도의 회로망을 통해서 전원을 공급함.
- 9) 측정은 시험기자재에 지정된 전압과 주파수의 동작 범위에서 시험하여야 한다
- 10) 이더넷 인터페이스에 대해서는 인터페이스가 지원하는 최고 데이터 속도에서 측정하여야 한다. 다만, 10Base-T 이더넷 트래픽을 송신하는 시험기자재를 평가할 때는 다음을 적용한다. LAN 활용이 높고 신뢰할 수 있는 방출 측정을 하기 위해서는 LAN 활용이 10%를 넘는 조건을 만들고 최소 250 ms 동안 그 레벨을 유지하는 것이 필요하다.
- 11) 전용 AC/DC 전원변환기로 전원이 공급되는 DC 전원 포트가 있는 기기는 AC 주전원 사용기기로 간주하며, 전원변환기로 시험하여야 한다. 전원변환기를 제조자가 제공한 경우에는 제공된 변환기를 사용하여야 한다.



8.2.5 시험결과: 적합 부적합

시험일: -

-

비 고

1. Line : L(라인과 접지간)
2. Result : Final Result 1(L-LINE), Final Result 2(N-LINE)
3. Correction : ISN factor



8.3 전도성 방출시험(방송수신기 튜너포트의 차동 전압)

8.3.1 측정설비

사용장비	모델명	제조사	제조번호	차기교정일	교정 주기	사용 여부
전계강도측정기	N9038A	Agilent	MY53290038	2019-12-12	1년	<input type="checkbox"/>
PULSE LIMITER	ESH3-Z2	Rohde & Schwarz	101959	2020-02-08	1년	<input type="checkbox"/>
LISN	LT32C	AFJ Inter. Srl	32031008131	2019-09-04	1년	<input type="checkbox"/>
ISN	ENY81-CA6	Rohde & Schwarz	101662	2019-09-12	1년	<input type="checkbox"/>
ISN	ENY81	Rohde & Schwarz	100175	2019-09-12	1년	<input type="checkbox"/>

8.3.2 시험장소: -

8.3.3 환경조건: -

8.3.4 시험방법

※ 전자파적합성시험방법 : 국립전파연구원공고 제2019-132호

- 1) 시험기자재의 TV/FM 방송수신기 튜너 포트에서 측정을 할 때는 비변조 반송파를 발생시키는 신호 발생기를 사용해 시험기자재의 동조 주파수에서 RF 신호로 수신기 입력단에 급전하여야 한다
- 2) 신호 발생기의 출력 레벨은 FM 수신기의 경우 60 dB(μ V), TV 수신기의 경우 70 dB(μ V)가 되도록 설정하여야 한다. 각각의 경우에 지정된 레벨은 수신기의 75 Ω 임피던스 입력 단자 양단의 전압이다.
- 3) 시험기자재의 TV/FM 방송수신기 튜너 포트와 관련기기(신호 발생기)는 동축 케이블과 저항성 결합회로망(또는 다른 적합한 장치)로 측정장치의 입력단에 연결하여야 한다. 사용된 결합회로망이나 장치는 관련기기와 측정장치 사이에서 최소 6 dB의 감쇠를 가져야 한다.
- 4) 시험기자재의 TV/FM 방송수신기 튜너 포트에 나타나는 임피던스는 이 포트가 설계된 공칭 안테나 입력 임피던스와 동일하여야 한다. 시험기자재는 관련기기(신호 발생기)에서 나온 희망 신호로 동조시켜야 한다. 방출 레벨은 시험기자재 TV/FM 방송수신기 튜너 포트와 측정 장치 간의 감쇠를 고려하여 해당 주파수 범위 양단에서 측정하여야 한다.
- 5) 결과는 방출 전압[dB(μ V)]으로 나타내야 한다. TV/FM 방송수신기 튜너 포트의 지정된 입력 임피던스를 결과와 함께 명시하여야 한다.



8.3.5 시험결과: 적합 부적합

시험일: -

측정 단자	동조채널 주 파 수 [MHz]	측정 주 파 수 [MHz]	측정값 [dB(μ V)]	보정계수 [dB]	결과값 [dB(μ V)]	허용기준 [dB(μ V)]	비고 (F/H/O/W)

-안테나 측정 시 보정계수 =결합회로망 Loss[dB] + Matching Loss [dB] + 케이블 Loss [dB]
 - RF 출력 측정 시 보정계수 = Matching Loss [dB] + 케이블 Loss [dB]
 -비고의 W 는 반송파 주파수와 측파대, F 는 기본파, H 는 고조파, O 는 기타를 나타낸다

* 측정그래프: -



8.4 전도성 방출시험(RF변조기 출력포트의 차동 전압)

8.4.1 측정설비

사용장비	모델명	제조사	제조번호	차기교정일	교정 주기	사용 여부
전계강도측정기	N9038A	Agilent	MY53290038	2019-12-12	1년	<input type="checkbox"/>
PULSE LIMITER	ESH3-Z2	Rohde & Schwarz	101959	2020-02-08	1년	<input type="checkbox"/>
LISN	LT32C	AFJ Inter. Srl	32031008131	2019-09-04	1년	<input type="checkbox"/>
ISN	ENY81-CA6	Rohde & Schwarz	101662	2019-09-12	1년	<input type="checkbox"/>
ISN	ENY81	Rohde & Schwarz	100175	2019-09-12	1년	<input type="checkbox"/>

8.4.2 시험장소: -

8.4.3 환경조건: -

8.4.4 시험방법

※ 전자파적합성시험방법 : 국립전파연구원공고 제2019-132호

- 1) 시험기자재에 RF 변조기 출력 포트(예: 비디오 레코더, 캠코더, 복호기)가 있는 경우에 이 RF 변조기 출력 포트에서 희망 신호 레벨과 방출 전압을 추가로 측정하여야 한다.
- 2) 시험기자재의 RF 변조기 출력 포트는 그림 C.8에 나타낸 바와 같이 동축 케이블과 정합 회로망(필요한 경우)으로 측정장치의 입력단에 연결한다. 케이블의 특성 임피던스는 시험기자재의 공칭 출력 임피던스와 같아야 한다. 시험기자재는 부록 B에 정의된 비디오 신호로 변조된 RF 반송파를 발생시켜야 한다.
- 3) RF 출력 레벨은 측정장치(비디오 반송파 주파수 및 그 고조파로 동조된 것)의 지시값에 정합 회로망의 삽입 손실을 더해 구하여야 한다.



8.4.5 시험결과: 적합 부적합

시험일: -

측정 단자	동조채널 주 파 수 [MHz]	측정 주 파 수 [MHz]	측정값 [dB(μ V)]	보정계수 [dB]	결과값 [dB(μ V)]	허용기준 [dB(μ V)]	비고 (F/H/O/W)

-안테나 측정 시 보정계수 =결합회로망 Loss[dB] + Matching Loss [dB] + 케이블 Loss [dB]
 -RF 출력 측정 시 보정계수 = Matching Loss [dB] + 케이블 Loss [dB]
 -비고의 W 는 반송파 주파수와 측파대, F 는 기본파, H 는 고조파, O 는 기타를 나타낸다

* 측정그래프: -



8.5 방사성 방출 시험 (1 GHz 이하)

8.5.1 측정설비

사용장비	모델명	제조사	제조번호	차기교정일	교정 주기	사용 여부
전계강도측정기	N9038A	Agilent	MY53290083	2021-08-17	1년	<input checked="" type="checkbox"/>
전계강도측정기	ESR7	Rohde & Schwarz	101368	2021-08-17	1년	<input checked="" type="checkbox"/>
전계강도측정기	ESU40	Rohde & Schwarz	100198	2021-02-07	1년	<input type="checkbox"/>
Pre amplifier	310N	SONOMA	340214	2021-02-07	1년	<input checked="" type="checkbox"/>
Pre amplifier	310N	SONOMA	340215	2021-02-07	1년	<input checked="" type="checkbox"/>
Bilog Antenna	VULB 9168	Schwarzbeck	1043	2021-09-02	2년	<input checked="" type="checkbox"/>
Bilog Antenna	VULB 9168	Schwarzbeck	1044	2021-09-02	2년	<input checked="" type="checkbox"/>
Antenna Mast	MA4640-XP-ET-0800	Innco Systems	7150519	-	-	<input checked="" type="checkbox"/>
Antenna Mast	MA4640-XP-ET-0800	Innco Systems	7160519	-	-	<input checked="" type="checkbox"/>
Turn Table	DT3000-3t	Innco Systems	-	-	-	<input checked="" type="checkbox"/>

8.5.2 시험장소: 10m전자파무반사실

8.5.3 환경조건: 온도 (22 ± 2) °C, 습도 (42 ± 5) % R.H.

8.5.4 시험방법

※ 전자파적합성시험방법 : 국립전파연구원공고 제2019-132호

- 1) 측정 중에는 적합한 광대역 선형편파 안테나 또는 동조 다이폴 안테나를 사용할 수 있다. 이 안테나들은 ANSI C63.5의 절차에 따라 자유공간 조건에서 교정하여야 한다.
- 2) 시험기자재와 시험기자재 주변 관련기기는 부록 D에 정의된 대표적인 공간과 요구규격을 고려해 시험 체적 내에 가장 간결한 실용적 배치로 배치하여야 한다. 배치의 중앙점은 턴테이블의 중심에 있어야 한다. 측정 거리는 이 배치를 둘러싸는 가상 원 주변과 안테나 교정 기준점 간의 최단 수평 거리이다
- 3) 가능한 한 모든 HID는 대표적인 배치로 놓아야 한다. HID는 테이블이 1 m 이상 깊이 얹다면 테이블의 정면 가장자리에 놓아도 된다. 더 깊은 테이블을 사용한다면 HID는 가장 원 주변의 크기를 늘리지 않는 한 정면 가장자리에만 놓을 수 있다. 그렇지 않은 경우 테이블의 뒷면 가장자리에서부터 HID의 정면까지 1 m의 거리를 둘 수 있다.
- 4) 공식 측정에는 사전 측정 중에 허용기준에 대해 최고 크기 방출을 일으키는 것으로 밝혀진 구성을 사용하여야 한다. 사전 측정을 하지 않은 경우 공식 측정은 허용기준에 대해 최고 크기 방출을 일으킬 것으로 예상되는 구성을 사용해 수행하여야 하며 그 선정 사유를 시험 보고서에 기재하여야 한다.
- 5) 주기 시간은 시험기자재가 한 동작을 완전히 끝내는 기간이다. 모든 공식 측정 중에는 대개 주기시간보다 긴 휴지 시간을 사용하여야 한다. 휴지 시간은 15초로 제한할 수 있다.
- 6) 사전 측정의 목적은 시험기자재가 최고 방출 레벨을 일으키는 주파수를 결정하고 공식 측정에 사용할 구성을 선택하는데 도움을 주기 위한 것이다. 사전 측정에 관한 자세한 내용은 KN 32 부록 E를 참조한다.
- 7) 공식 방출 측정에서는 안테나 편파(수평 및 수직), 시험기자재, 시험기자재 주변 관련기기 및 관련



케이블의 완전 회전(360°), 안테나 높이를 고려하여 허용기준이 정해진 주파수에서 최고 방출 레벨을 결정하여야 한다.

8.5.5 시험결과: 적합 부적합

시험일: 2020년 09월 21일

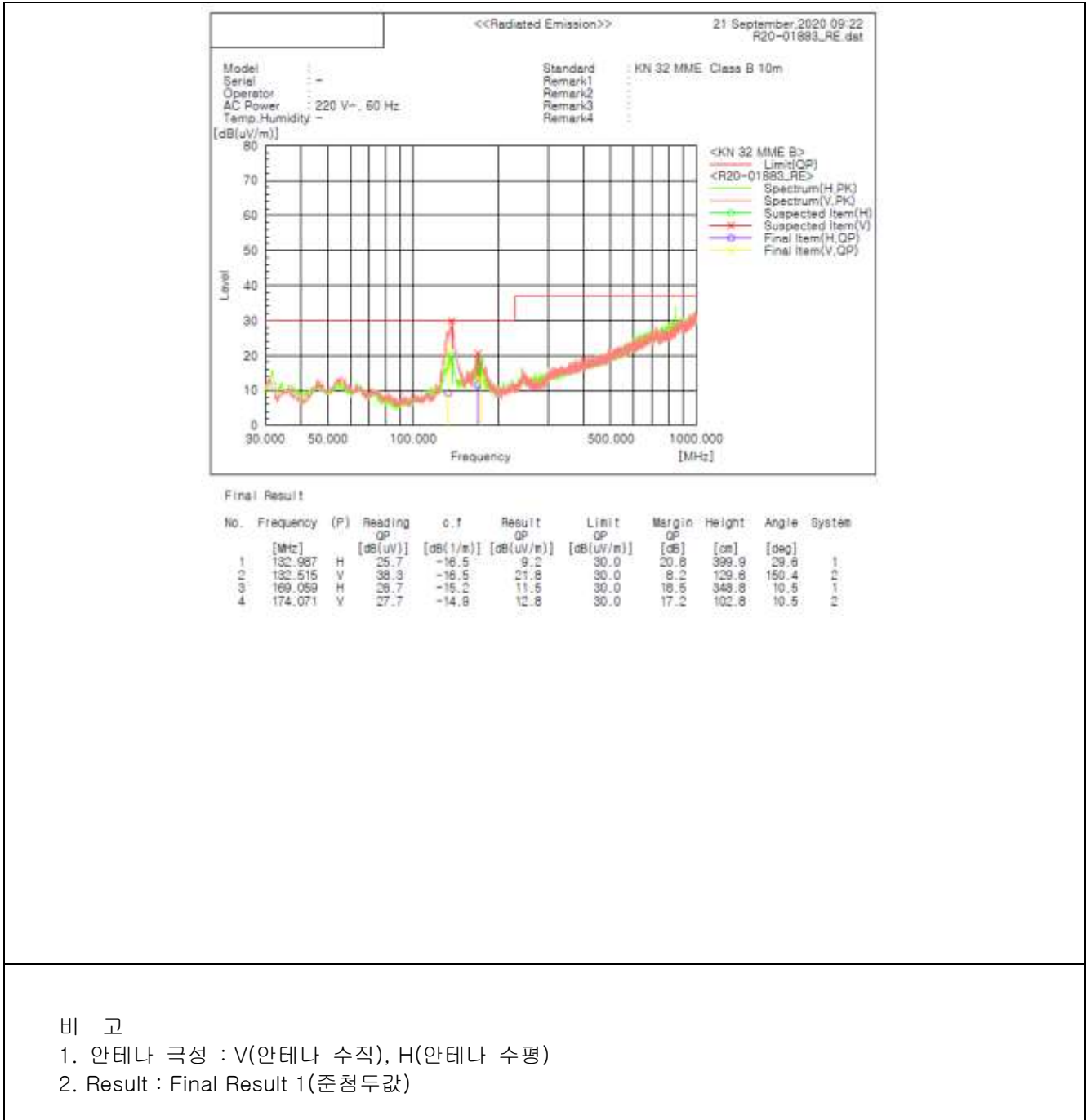

8.6 방사성 방출 시험 (1 GHz 이상)

8.6.1 측정설비

사용장비	모델명	제조사	제조번호	차기교정일	교정 주기	사용 여부
EMI Test Receiver	ESU40	Rohde & Schwarz	100198	2020-05-15	1년	<input type="checkbox"/>
전계강도측정기	ESR7	Rohde & Schwarz	101368	2019-09-04	1년	<input type="checkbox"/>
전계강도측정기	N9038A	Agilent Technologies	MY53290083	2019-09-04	1년	<input type="checkbox"/>
RF Amplifier	SCU-18	Rohde & Schwarz	10142	2019-09-04	1년	<input type="checkbox"/>
Preamplifier	8449B	H.P	3008A00121	-	-	<input type="checkbox"/>
High Gain Horn Antenna	BBHA9120D	Schwarzbeck	9120D-918	2021-06-21	2년	<input type="checkbox"/>
Antenna Mast	AM2.0	Maturo	-	-	-	<input type="checkbox"/>
CMAD	CMAD 20B	TESEQ	51962	2019-10-26	1년	<input type="checkbox"/>
Turn Table	DT3000-3t	Innco Systems	-	-	-	<input type="checkbox"/>

8.6.2 시험장소 : -

8.6.3 환경조건 : -

8.6.4 시험방법

※ 전자파적합성시험방법 : 국립전파연구원공고 제2019-132호

- 1) - 6) 8.5.4 시험방법과 동일
- 7) 시험기자재는 통상 사용 상태에서 각 주변기기 및 케이블 등을 최대 방사가 일어나도록 배치함.
- 8) 시험기자재를 방위각 (0° ~ 360°) 상에서 회전시키고 수신안테나를 시험기자재 높이에 따라 이동시키면서, 수평 및 수직편파 각각의 최대 방사점을 찾음.
- 9) 측정거리는 3 m 로 함.
- 10) 전계강도는 다음식으로 산출하되, 보정요인이 자동 보정되는 경우에는 그때 측정치를 그대로 적용.
 $F1 [dB(\mu V/m)] = F2 [dB(\mu V)] + AF [dB/m] + CL [dB]$
 F1: 최종측정치 F2: 계기지시치 AF: 안테나 보정계수 CL: 케이블손실



8.6.5 시험결과: 적합 부적합

시험일: -

-

비 고

1. 안테나 극성 : V(안테나 수직), H(안테나 수평)
2. Result : Final Result 1(준첨두값)



8.7 정전기 방전 내성시험

8.7.1 측정설비

사용장비	모델명	제조사	제조번호	차기교정일	교정 주기	사용 여부
정전기 발생기	ONYX30	HAEFELY Test AG	180289	2021-08-20	1년	<input checked="" type="checkbox"/>

8.7.2 시험장소 : EMS시험실4

8.7.3 환경조건

기준치	측정치
온도(15-35°C)	(22 ± 2) °C
습도(30-60%R.H.)	(42 ± 5) %R.H.
기압(86-106kPa)	(100.5 ± 0.5) kPa

8.7.4 시험조건

방전간격: 1 회 / 1 초
 방전임피던스: 330 Ω / 150 pF
 방전종류: 직접방전-기중방전, 접촉방전
 간접방전-수평결합면, 수직결합면
 극성: + / -
 방전회수: 접촉/기중방전 : 극성별로 10 회씩 인가
 성능평가기준: B
 방전전압:

구분	직접방전		간접방전	
	접촉방전	기중방전	수평결합면	수직결합면
인가전압	±4 kV	±2 kV	±4 kV	±4 kV
	-	±4 kV	-	-
	-	±8 kV	-	-



8.7.5 시험방법

※ 전자파적합성시험방법 : 국립전파연구원공고 제2019-132호

공통조건

- 1) 시험기자재와 시험실 또는 기타 금속물 간의 거리는 1 m 이상 격리 하여야 한다.
- 2) 발생기의 방전 귀환로 케이블은 약 2 m의 길이로서 기준 접지면에 접속하며, 여분의 길이는 가능한 기준접지면에 유도 되지 않도록 하거나 도전부로부터 0.2 m 이상 격리하여야 한다.
- 3) 책상위에서 사용하는 기기는 기준 접지면 위의 0.8 m 높이의 비전도성 시험대 위에 설치하며 바닥 설치형 기기는 기준 접지면 위에 0.1 m 두께의 절연 받침대를 설치하고, 받침대 위에 시험기자재와 케이블을 설치한다.
- 4) 시험결과 재현성을 위하여 정전기방전발생기는 시험기자재의 표면에 수직으로 시험전압을 인가한다.
- 5) 비접지기기의 시험은 3)번항에 기술된 하나와 동일해야 한다.

기중방전시험



- 1) 원형의 방전전극팁은 시험기자재에 기계적인 손상이 발생하지 않도록 신속히 시험기자재에서 접촉하기까지 접근시켜야 하며, 각각의 방전이 종료된 후 정전기방전발생기(방전전극)는 시험기자재로부터 신속히 격리하여야 한다.

접촉방전시험

- 1) 칩형의 방전전극팁은 방전시 스위치를 동작시키기 전에 시험기자재에 접촉하여야 한다.
- 2) 시험기자재의 표면이 도장되어 있지만, 도장내용이 제조자의 취급설명서에 기재되어 있지 않은 경우, 정전기발생기의 방전전극팁으로 도장을 관통시켜 도장층에 접촉방전시험을 실시하여야 한다.



8.7.6 정전기방전 인가부위

접촉	
기중	

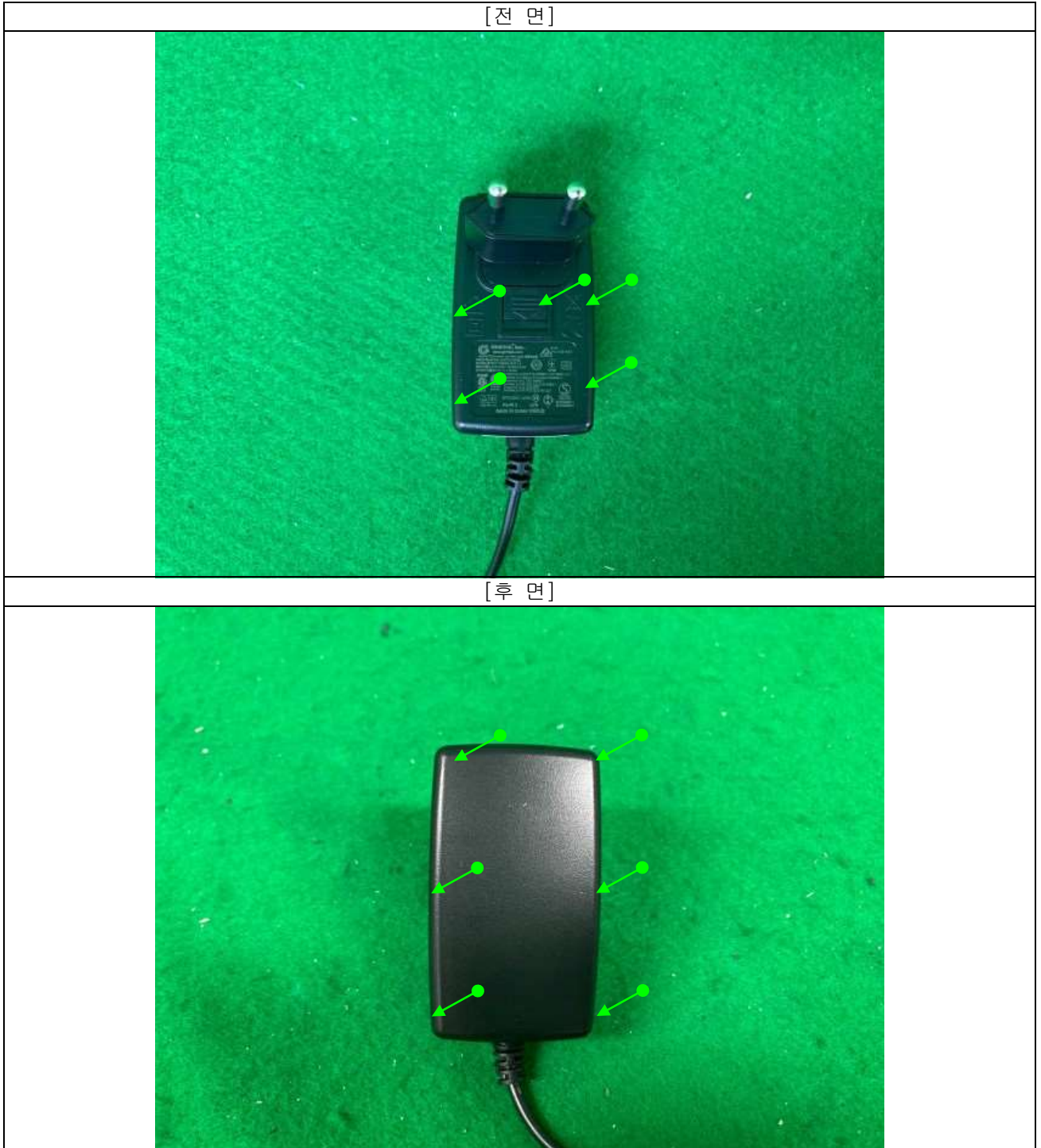

8.7.7 시험결과: 적합 부적합

시험일: 2020년 09월 22일

인가방식	No.	인가부위	방전방법	기준	결과	비고
간접인가		수평결합면	접촉방전	B	A	-
		수직결합면		B	A	-

직접인가	1	비전도성 외함	기중방전	B	A	-
	2	-	-	-	-	-
	3	-	-	-	-	-
	4	-	-	-	-	-
	5	-	-	-	-	-
	6	-	-	-	-	-
	7	-	-	-	-	-
	8	-	-	-	-	-
	9	-	-	-	-	-
	10	-	-	-	-	-
	11	-	-	-	-	-
	12	-	-	-	-	-
	13	-	-	-	-	-
	14	-	-	-	-	-
	15	-	-	-	-	-

8.7.8 시험자 의견

- 시험 중 및 시험 완료 후 이상 없이 정상 동작함.



8.8 방사성 RF전자기장 내성시험

8.8.1 측정설비

사용장비	모델명	제조사	제조번호	차기교정일	교정 주기	사용 여부
RF Amplifiers	AR500W1000A	Amplifier Research	32330	-	-	<input checked="" type="checkbox"/>
Directional couplers	DC6180A	Amplifier Research	326929	2021-08-19	1년	<input checked="" type="checkbox"/>
BROADBAND AMPLIFIER	BBA150	Rohde & Schwarz	103501/104082	2021-08-02	1년	<input checked="" type="checkbox"/>
Open Switch and Control Unit	OSP220	Rohde & Schwarz	101696	-	-	<input checked="" type="checkbox"/>
Stacked Log-per Antenna (70MHz~10GHz)	STLP 9129	SCHWARZBECK	00146	-	-	<input checked="" type="checkbox"/>
System Software	EMC32-S	Rohde & Schwarz	100155			<input checked="" type="checkbox"/>
Electric Field Probe	HI-6105	ETS Lindgren	00063536	-	-	<input type="checkbox"/>
Laser Data Interface Kit	HI-6113	ETS Lindgren	00089796	-	-	<input type="checkbox"/>
Power Monitoring	NRP-Z91	Rohde & Schwarz	100481, 100482	2021-02-10	1년	<input checked="" type="checkbox"/>
Signal Generator	SMA100A	Rohde & Schwarz	100875	2021-02-10	1년	<input checked="" type="checkbox"/>
Sound Acoustic Tester	TST-1000	TESTEK	150069-A	2021-03-03	1년	<input type="checkbox"/>
Impedance Box	TIB-R1	TESTEK	150057-R	2021-02-07	1년	<input type="checkbox"/>

8.8.2 시험장소 : 3m EMS챔버2

8.8.3 환경조건

구분	측정치
온도	(22 ± 2) °C
습도	(41 ± 5) %R.H.
기압	(100.6 ± 0.5) kPa

8.8.4 시험조건

안테나 위치: 수평 및 수직
 안테나 거리: 3 m
 전계강도: 3 V/m (무변조, rms)
 주파수범위: 소인 시험: 80 MHz to 1 GHz
 스폿 시험: 1800, 2600, 3500, 5000 MHz (전화통신이 주요 기능인 기기의 추가 스폿 주파수: 80, 120, 145, 160, 230, 375, 435, 460, 600, 814, 835 MHz (±1 %))
 변조: AM 80 %, 1 kHz sine wave



체재시간 (Dwell time)	1초
주파수 스텝:	1 % step
인가 부위:	4 면
성능평가기준:	A

8.8.5 시험방법

※ 전자파적합성시험방법 : 국립전파연구원공고 제2019-132호

- 1) 시험에 사용된 전자파 무반사실은 기준 접지면으로부터 0.8 m 이상 높이에서 정해진 1.5 m x 1.5 m 의 가상 수직면에 대한 전자장의 강도가 규정치의 0 dB ~ +6 dB이내의 균일 전자장이 형성되었다.
- 2) 탁상용 시험기자재는 0.8 m 높이의 비전도성 받침대 위에 배치하고, 바닥설치형 시험기자재는 0.1 m 높이의 비전도성 받침대위에 설치한다.
- 3) 각각의 주파수에서의 체재시간은 시험기자재가 동작하고 응답할 수 있는데 필요한 시간 이하가 되어서는 안되며, 0.5 초보다 작아서는 안된다. 민감한 주파수(예:클럭주파수)는 별도로 분석되어야 한다.



8.8.6 시험결과: 적합 부적합

시험일: 2020년 09월 22일

■ 80 MHz ~ 1 GHz

인가부위	기 준	성능평가결과	
		수평	수직
전면	A	A	A
후면	A	A	A
우측면	A	A	A
좌측면	A	A	A

■ 1.8 GHz, 2.6 GHz, 3.5 GHz, 5 GHz

인가부위	기 준	성능평가결과	
		수평	수직
전면	A	A	A
후면	A	A	A
우측면	A	A	A
좌측면	A	A	A

8.8.7 시험자 의견

- 시험 중 및 시험 완료 후 이상 없이 정상 동작함.



8.9 EFT/버스트 내성시험

8.9.1 측정설비

사용장비	모델명	제조사	제조번호	차기교정일	교정 주기	사용 여부
Ultra Compact Simulator	UCS 500N5	EM Test	P1406131004	2021-08-19	1년	<input checked="" type="checkbox"/>
Three-Phase Coupling Network	CNI 503A4	EM Test	P1426135375	2021-08-19	1년	<input checked="" type="checkbox"/>

8.9.2 시험장소 : EMS시험실4

8.9.3 환경조건

구분	측정치
온도	(22 ± 2) °C
습도	(43 ± 5) %R.H.
기압	(100.5 ± 0.5) kPa

8.9.4 시험조건

인가전압 및 극성:	입력 교류전원 포트	± 1.0 kV
	입력 직류전원 포트	± 0.5 kV
	아날로그/디지털 데이터 포트	± 0.5 kV
임펄스 반복률:		5 kHz
임펄스 상승시간:		5 ns ± 30 %
임펄스 주기:		50 ns ± 30 %
버스트 지속시간:		15 ms ± 20 %
버스트 주기:		300 ms ± 20 %
인가 시간:	양극성으로 2분간, 음극성으로 2분간	
인가 방법:	입력 교류전원 포트 (결합/감결합 회로망) 입력 교류전원 포트외 (용량성 결합 클램프)	
성능평가기준:	B	

8.9.5 시험방법

※ 전자파적합성시험방법 : 국립전파연구원공고 제2019-132호

- 1) 시험기자재가 고정식 바닥설치형 또는 탁상용 기기가 다른 구성품과 결합되도록 설계된 기기는 접지 기준면 위에 위치시키고 0.1 m ± 0.01 m 두께위에 절연되어야 한다.
- 2) 기준접지면은 시험기자재의 각 경계로부터 0.1 m 이상 넓어야 하며, 최소 가로 1 m x 세로 1 m 이상의 크기로서 보호접지에 연결되어야 한다.
- 3) 시험기자재와 다른 모든 전도성 구조(예를 들면, 차폐된 방의 벽)사이의 최소거리는 시험기자재 밑의 접지면은 제외하고 0.5 m 이상 되어야 한다.
- 4) 시험기자재의 모든 케이블은 접지 기준면 위 0.1 m 절연 지지대 위에 위치되어야 한다. 케이블은 전기적 빠른 과도현상의 영향을 받지 않도록 케이블간에 결합을 최소화하기 위해 시험중인 케이블로부터 가능한 멀리 배치시켜야 한다.



- 5) 접지 기준면과 모든 본딩(Bonding)으로 연결된 결합/감결합 회로망 접지 케이블의 연결 임피던스는 저 유도성이 제공되어야 한다.
- 6) 시험기자재는 취급설명서에 따라 접지 시스템에 연결시키고, 추가적인 접지는 연결하지 않는다.
- 7) 결합 클램프를 사용할 때 결합 클램프 아래의 접지 기준면을 제외하고는 결합면과 모든 다른 도전성 표면사이의 최소 거리는 0.5 m 이어야 한다.
- 8) 결합장치와 시험기자재 사이의 신호선과 전원선의 길이는 0.5 m ± 0.06 m 이어야 한다. 만약에 제조자에 의해 제공된 비분리형 전원 공급 케이블이 제품의 길이와 함께 0.5 m ± 0.06 m 를 초과하면 접지 기준면 0.1 m 위에 위치시키고 평평한 코일을 피하기 위해 초과되는 케이블을 접어야 한다.

8.9.6 시험결과: 적합 부적합

시험일: 2020년 09월 24일

입력 교류전원 포트

적용부분	기준	성능평가결과	
		(+) 버스트	(-) 버스트
L	B	A	A
N	B	A	A
PE	B	-	-
L+N	B	A	A
L+PE	B	-	-
N+PE	B	-	-
L+N+PE	B	-	-

입력 직류전원 포트

적용부분	기준	성능평가결과	
		(+) 버스트	(-) 버스트
-	-	-	-

아날로그/디지털 데이터 포트

적용부분	기준	성능평가결과	
		(+) 버스트	(-) 버스트
-	-	-	-

8.9.7 시험자 의견

- 시험 중 및 시험 완료 후 이상 없이 정상 동작함.



8.10 서지 내성시험

8.10.1 측정설비

사용장비	모델명	제조사	제조번호	차기교정일	교정 주기	사용 여부
Ultra Compact Simulator	UCS 500N5	EM Test	P1406131004	2021-08-19	1년	<input checked="" type="checkbox"/>
Three-Phase Coupling Network	CNI 503A4	EM Test	P1426135375	2021-08-19	1년	<input checked="" type="checkbox"/>

8.10.2 시험장소 : EMS시험실4

8.10.3 환경조건

구분	측정치
온도	(22 ± 2) °C
습도	(43 ± 5) %R.H.
기압	(100.5 ± 0.5) kPa

8.10.4 시험조건

서지전압:	입력 교류전원 포트	선-선: ± 1.0 kV 선-접지: ± 2.0 kV
	입력 직류전원 포트	선-선: ± 0.5 kV
	아날로그/디지털 데이터 포트	선-선: ± 4.0 kV (10/700 μs) ± 1.5 kV (10/700 μs)

개방회로전압파형:	1.2/50 μs
단락회로전류파형:	8/20 μs
인가회수:	각 5회
위상:	90°, 270° (입력 교류전원 포트)
극성:	+ / -
반복률:	1 회 / 1 분
성능평가기준:	B

8.10.5 시험방법

※ 전자파적합성시험방법 : 국립전파연구원공고 제2019-132호

- 1) 특별히 명시되어 있지 않은 한, 서지는 제로크로싱과 교류전압파형(정 및 부)의 최대값에서 전압위상에 동기되도록 인가한다.
- 2) 서지는 선과 선간 및 선과 접지간에 인가되어야 한다. 선과 접지간 시험인 경우에 특별한 조건이 없는 한, 시험전압은 각각의 선과 접지간에 연속적으로 인가되어야 한다.
- 3) 시험절차는 시험품의비선형 전류-전압특성을 고려하여 단계적으로 전압을 상승시키며 시험하여야한다.



8.10.6 시험결과: 적합 부적합

시험일: 2020년 09월 24일

입력 교류전원 포트

적 용 부 분	기 준	성능평가결과	
		(+) 서지	(-) 서지
L+N	B	A	A
L+PE	B	-	-
N+PE	B	-	-

입력 직류전원 포트

적 용 부 분	기 준	성능평가결과	
		(+) 서지	(-) 서지
-	-	-	-

아날로그/디지털 데이터 포트

적 용 부 분	기 준	성능평가결과	
		(+) 서지	(-) 서지
-	-	-	-

8.10.7 시험자 의견

- 시험 중 및 시험 완료 후 이상 없이 정상 동작함.



8.11 전도성 RF전자기장 내성시험

8.11.1 측정설비

사용장비	모델명	제조사	제조번호	차기교정일	교정 주기	사용 여부
Continuous Wave Simulator	CWS500N	EM Test	P1428136814	2021-08-19	1년	<input checked="" type="checkbox"/>
Attenuator	ATT6/80	EM Test	P1402129100	2021-08-18	1년	<input checked="" type="checkbox"/>
CDN	M2/M3/16A	EM Test	P1429136892	2021-08-18	1년	<input checked="" type="checkbox"/>
CDN	M2/M3	EM Test	3023	2021-08-18	1년	<input type="checkbox"/>
CDN	M3/100A	EM Test	P1426135617	2021-08-19	1년	<input type="checkbox"/>
CDN	M2/100A	EM Test	P1426135620	2021-08-19	1년	<input type="checkbox"/>
CDN	M4/PE100A	EM Test	P1426135619	2021-08-19	1년	<input type="checkbox"/>
CDN	M4/N100A	EM Test	P1426135618	2021-08-19	1년	<input type="checkbox"/>
CDN	M5/75A	EM Test	0712-66	2021-08-19	1년	<input type="checkbox"/>
RF Injection clamp	EM101	EM Test	P1427136099	2021-08-24	1년	<input type="checkbox"/>
Bulk Current Injection Probe	F-140	FCC	140645	2021-08-14	1년	<input type="checkbox"/>
Bulk Current Injection Probe	F-120-6A	FCC	08096	2020-02-08	1년	<input type="checkbox"/>

8.11.2 시험장소 : EMS시험실4

8.11.3 환경조건

기준치	측정치
온도	(23 ± 2) °C
습도	(42 ± 5) %R.H.
기압	(100.5 ± 0.5) kPa

8.11.4 시험조건

주파수범위: 0.15 ~ 10 MHz, 10 ~ 30 MHz, 30 ~ 80 MHz
 전압레벨: 3 V r.m.s., 3 ~ 1 V r.m.s., 1 V r.m.s.
 변조: AM 80 %, 1 kHz sine wave
 주파수스텝: 1 % step
 성능평가기준: A
 체재시간(Dwell time): 1초



8.11.5 시험방법

※ 전자파적합성시험방법 : 국립전파연구원공고 제2019-132호

- 1) 시험기자재를 설치한후 내성기준에 명시된 주파수 범위, 시험 레벨을 설정하여 시험주파수 대역을 스위프 시킨다.
- 2) 각각의 주파수에서의 체재시간은 시험기자재가 동작하고 응답할 수 있는데 필요한 시간이하가 되어서는 안되며, 0.5 초보다 작아서는 안된다. 민감한 주파수(예:클럭주파수)는 별도로 분석되어야 한다.
- 3) 시험은 각각의 결합,감결합 장치에 연결된 시험발생기를 가지고 수행되어야 하고 결합장치들의 여기되지 않은 RF 입력모드들은 50 Ω 부하저항으로 종단한다.
- 4) 시험기자재는 기준접지면 위로 0.1 m 높이의 절연 지지대 위에 놓인다. 시험기자재에 존재하는 모든 케이블은 기준 접지면 위 적어도 30 mm높이에 지지 되어야 한다.
- 5) 기준접지면 위에있는 시험기자재와 결합,감결합 장치와는 0.1 m ~ 0.3 m 의 거리를 두고 설치한다.

8.11.6 시험결과: 적합 부적합

시험일: 2020년 09월 29일

입력 교류전원 포트

인가부위	인가방법	기준	성능평가결과
입력 교류전원 포트	CDN (M2)	A	A

입력 직류전원 포트

인가부위	인가방법	기준	성능평가결과
-	-	-	-

아날로그/디지털 데이터 포트

인가부위	인가방법	기준	성능평가결과
-	-	-	-

8.11.7 시험자 의견

- 시험 중 및 시험 완료 후 이상 없이 정상 동작함.



8.12 전원주파수자기장 내성시험

8.12.1 측정설비

사용장비	모델명	제조사	제조번호	차기교정일	교정주기	사용여부
Ultra Compact Simulator	UCS500N7.2	EM Test	P1428136259	2019-09-06	1년	<input type="checkbox"/>
Motorized Variac	MV2616	EM Test	P1401128620	-	-	<input type="checkbox"/>
Current transformer	MC 2630	EM Test	P1408131866	-	-	<input type="checkbox"/>
Magnetic Field Coil	MS 100	EM Test	P1325119608	-	-	<input type="checkbox"/>

8.12.2 시험장소 : -

8.12.3 환경조건

구분	측정치
온도	-
습도	-
기압	-

8.12.4 시험조건

자기장세기: 1 A/m
주파수: 60 Hz
성능평가기준: A

8.12.5 시험방법

※ 전자파적합성시험방법 : 국립전파연구원공고 제2019-132호

- 1) 시험기자재를 설치한 후 1 m x 1 m 표준 크기의 유도코일을 사용하여 장비가 시험자기장 하에 있도록 설치한다.
- 2) 시험기자재가 서로 다른 방향을 갖는 시험횡드에 노출되도록 유도코일을 90° 회전시켜 시험한다. (X-Y-Z 방향)
- 3) 유도코일은 시험실 벽과 자성체로부터 적어도 1 m 이상의 거리를 두고 위치하여야 한다.
- 4) 시험기자재는 1 m x 1 m 이상 넓이의 기준 접지면 위에 놓인 0.1 m 높이의 절연지지물 위에 놓인다.



8.12.6 시험결과: 적합 부적합

시험일: -

유도코일 위상 / 편파	기 준	성능평가결과
X	A	-
Y	A	-
Z	A	-

8.12.7 시험자 의견

-



8.13 전압강하 및 순간정전 내성시험

8.13.1 측정설비

사용장비	모델명	제조사	제조번호	차기교정일	교정 주기	사용 여부
내성시험기	AXOS5	HAEFELY	178454	2021-08-19	1년	<input checked="" type="checkbox"/>

8.13.2 시험장소 : EMS시험실4

8.13.3 환경조건

구분	측정치
온도	(23 ± 2) °C
습도	(42 ± 5) %R.H.
기압	(100.5 ± 0.5) kPa

8.13.4 시험조건

전압의 오버슈트/언더슈트:	전압변화의 5 % 이내
전압상승과 하강시간:	1 μs ~ 5 μs
시험전압의 주파수 편차:	±2 % 이내
시험기자재 인가전압:	AC 220 V / 60 Hz
시험회수:	3 회
시험간격:	10 초
성능평가기준:	

전압강하 및 순간정전	감쇄량	주기	기준
전압 강하	95 %	0.5	B
	30 %	30	C
순간 정전	95 %	300	C

8.13.5 시험방법

※ 전자파적합성시험방법 : 국립전파연구원공고 제2019-132호

- 1) 시험은 시험발생기에 시험기자재 제조자에 의해 규정된 가장 짧은 전원 공급선으로 시험기자재에 연결하고 수행되어야 한다.
- 2) 시험전압의 주파수는 정격 주파수의 ± 2 % 이내 이어야 한다.
- 3) 시험중 시험용 주전원 전압은 2 %의 정확도 내에서 모니터 되고 발생기의 영점 교차조정은 ±10°의 정확도를 가져야 한다.
- 4) 전원 공급전압의 급격한 변화는 전압파형의 0° 인 지점에서 변화가 발생해야 한다.



8.13.6 시험결과: 적합 부적합

시험일: 2020년 09월 29일

전압강하 및 순간정전	감쇄량	주기	기 준	성능평가결과
전압 강하	>95 %	0.5	B	A
	30 %	30	C	A
순간 정전	>95 %	300	C	C

8.13.7 시험자 의견

- 95% 감쇄량 및 300주기에서 직류전원장치가 off되었다가 다시 정상 동작 상태로 돌아옴.



9.0 시험장면 사진

9.1 전도성 방출 시험 (주 전원 포트)



9.2 전도성 방출시험(통신망포트 등의 비대칭 모드)

전면
-
측면
-



9.3 전도성 방출시험(방송수신기 튜너포트의 차동 전압)

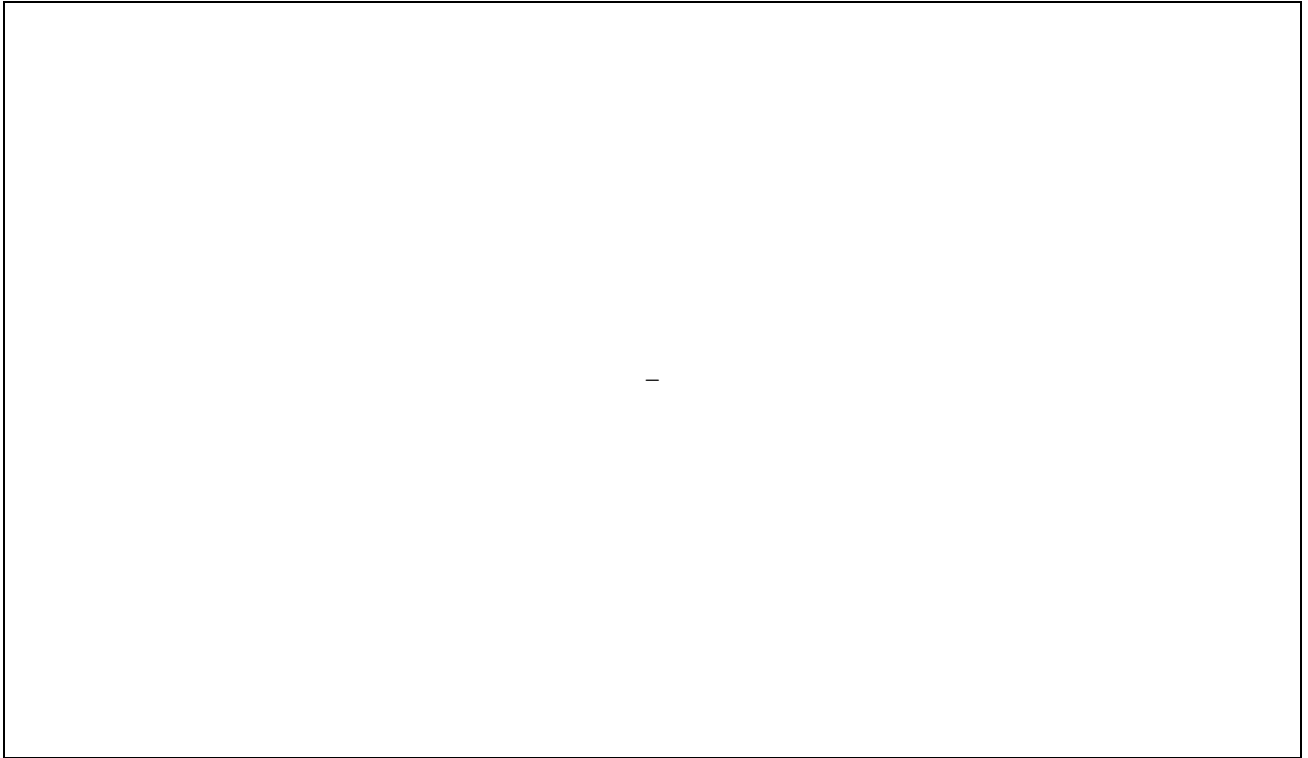

9.4 전도성 방출시험(RF변조기 출력포트의 차동 전압)

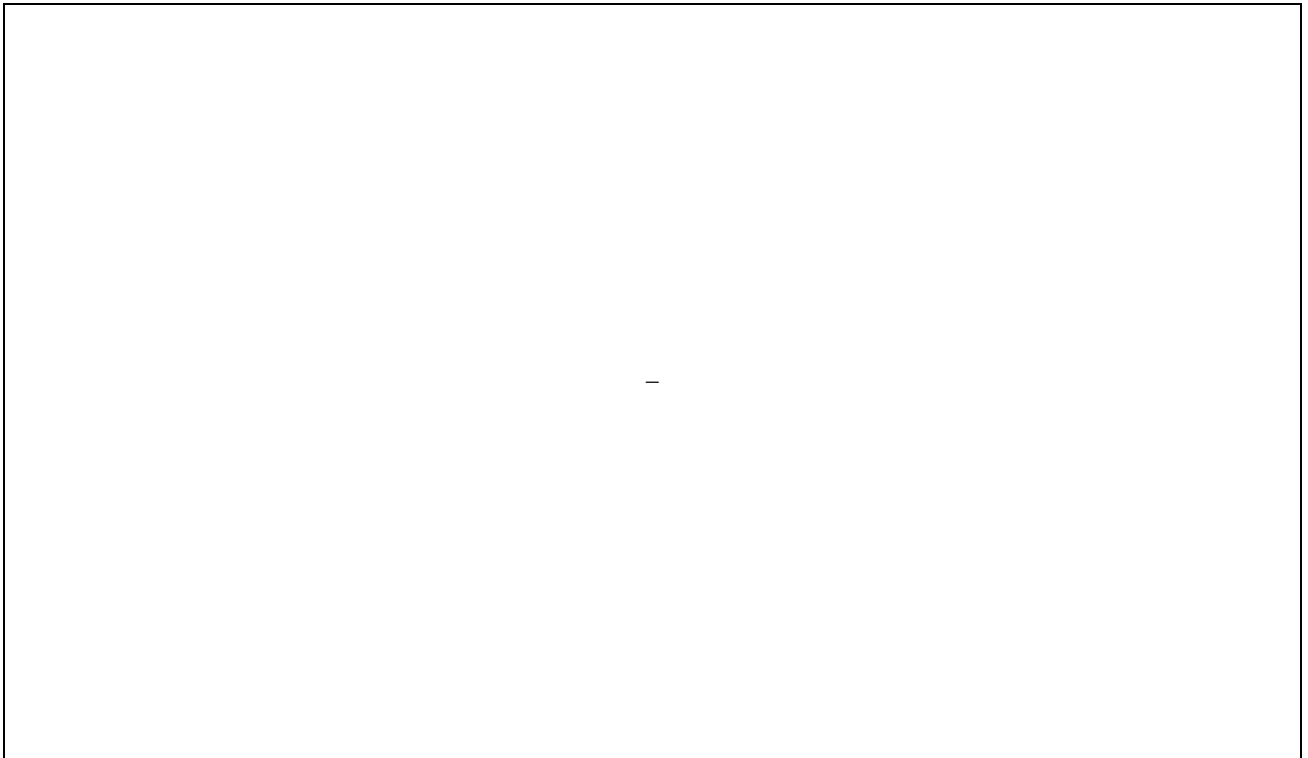

9.5 복사성 방출 시험 (1 GHz 이하)

전면

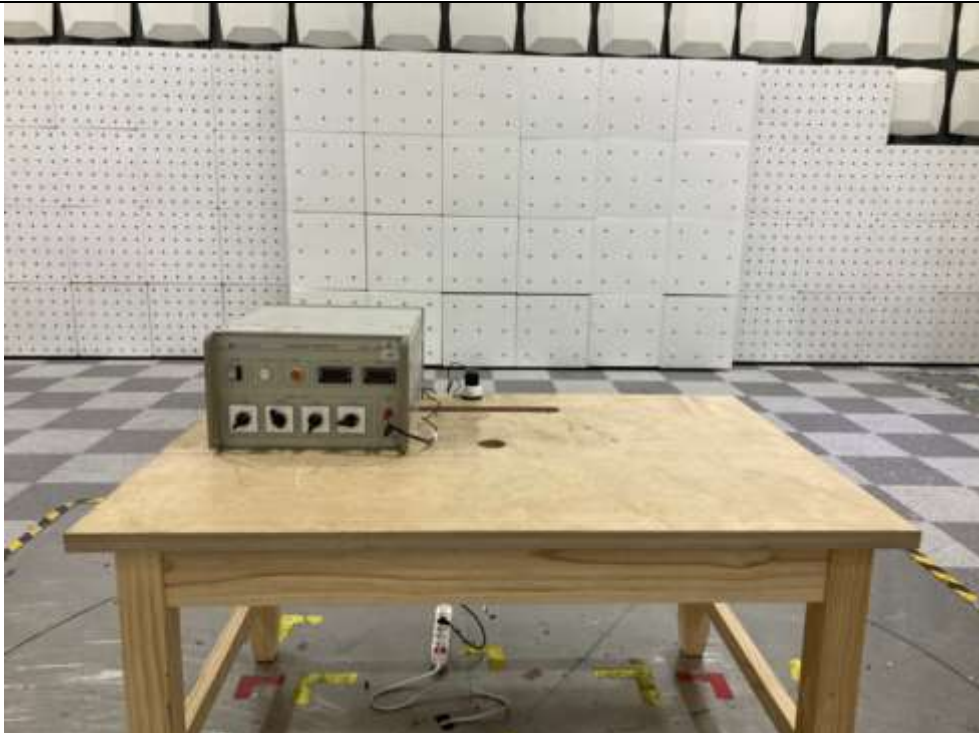

후면



9.6 복사성 방출 시험 (1 GHz 이상)

전면
-
측면
-



9.7 정전기방전 내성시험



9.8 방사성 RF전자기장 내성시험



9.9 EFT/버스트 내성시험



9.10 서지 내성시험



9.11 전도성 RF전자기장 내성시험



9.12 전원주파수자기장 내성시험

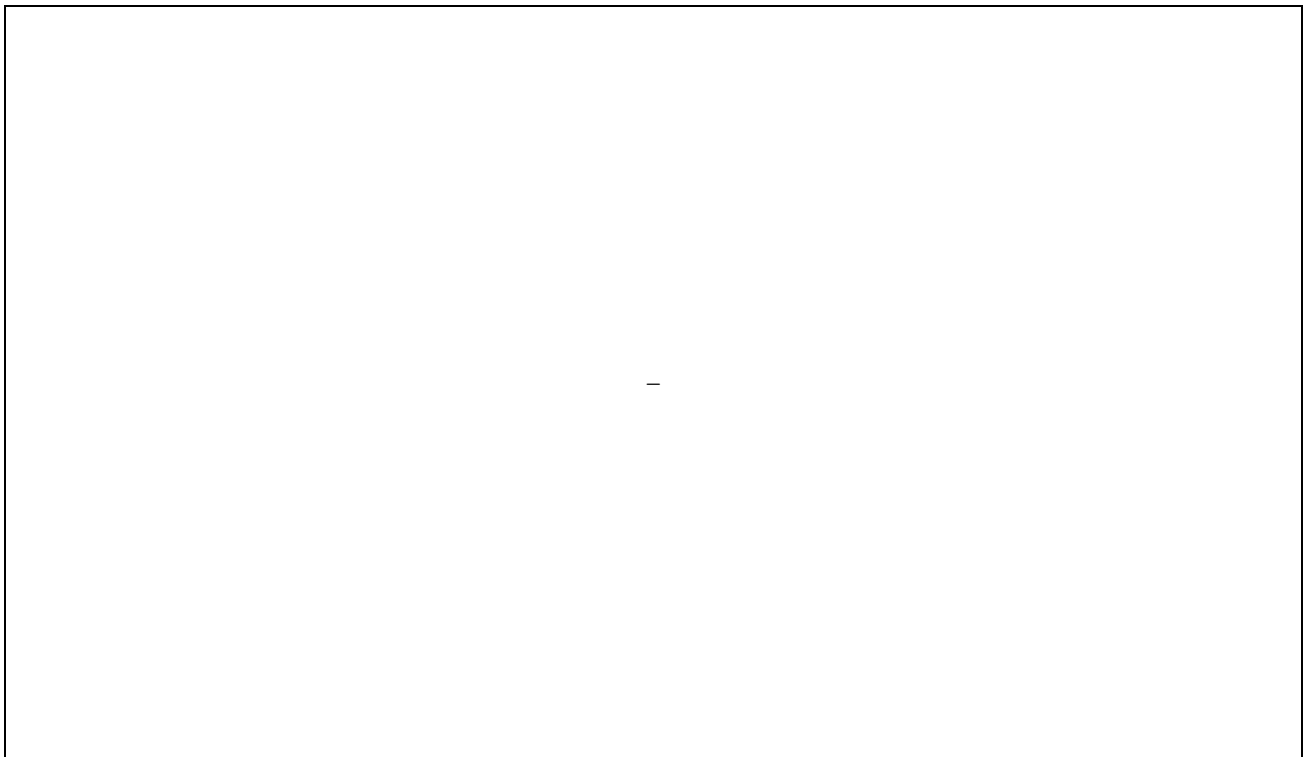

9.13 전압강하 및 순간정전 내성시험

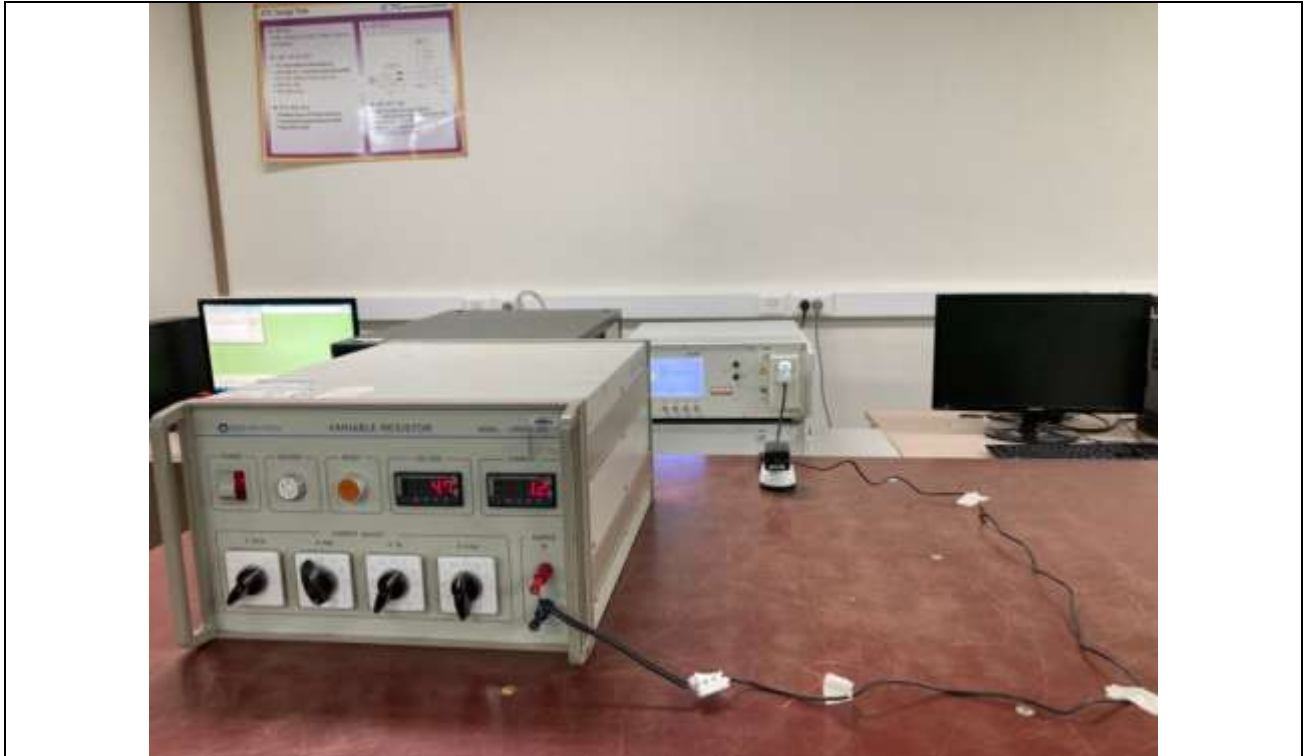

10.0 시험기자재 사진

전체



어댑터 전면



어댑터 후면



어댑터 표시사항



어댑터 내부 PCB 전면



어댑터 내부 PCB 후면

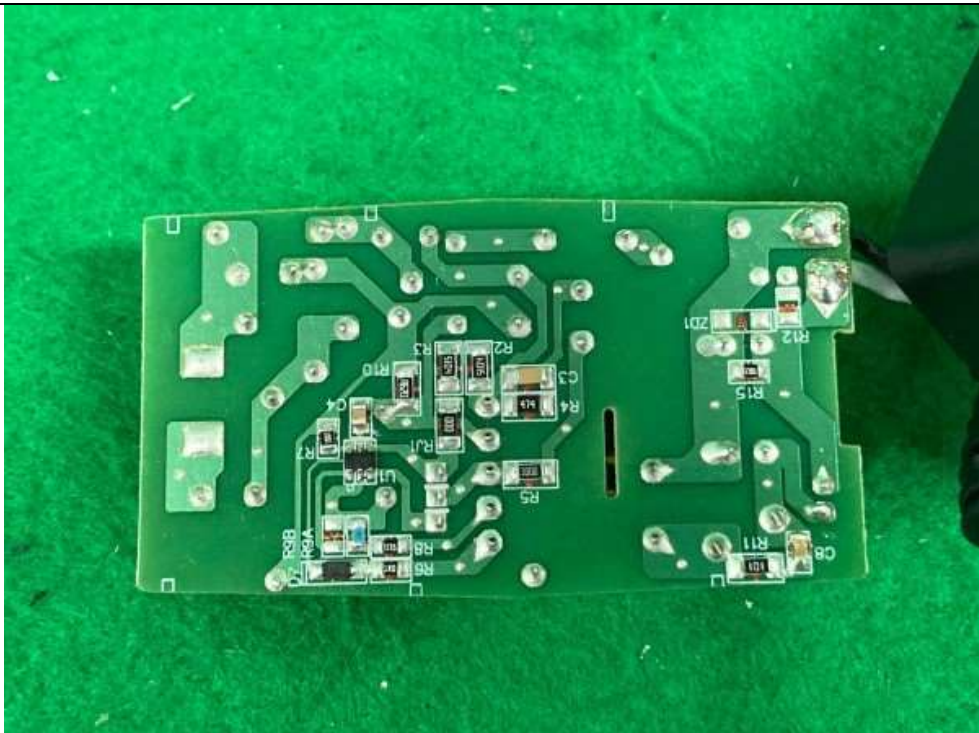

라벨



R-R-GSZ-0007

끝.

